

**SPECYFIKACJA
ISTOTNYCH WARUNKÓW ZAMÓWIENIA****I. Zamawiający:****WĘGLOKOKS KRAJ Spółka z ograniczoną odpowiedzialnością**

41-940 Piekary Śląskie, ul. Gen. Jerzego Ziętka
zarejestrowana w Sądzie Rejonowym w Gliwicach,
X Wydział Gospodarczy pod numerem KRS 0000080618
NIP: 653-000-48-65

adres strony internetowej: www.weglokokskraj.pl

Sposób komunikowania się z Wykonawcami został określony w dalszej części SIWZ.

Godziny urzędowania: od poniedziałku do piątku od 7⁰⁰ do 15⁰⁰

PROFIL NABYWCY: adres internetowy:

<https://dostawcy-weglokoks.coiq.biz/>

II. Tryb udzielenia zamówienia.

1. Niniejsze postępowanie o udzielenie zamówienia prowadzone jest **w trybie konkursu ofert**, zgodnie z Regulaminem udzielania zamówień w WĘGLOKOKS KRAJ Sp. z o. o., zwany dalej Regulaminem.
2. Wyciąg z Regulaminu, o którym mowa w ust. 1, dostępny jest dla Wykonawców na stronie internetowej WĘGLOKOKS KRAJ Sp. z o. o. w Profilu Nabywcy.
3. Zamawiający nie dopuszcza możliwości składania ofert częściowych. Składana oferta winna obejmować cały zakres rzeczowy zamówienia.
4. Zamawiający nie dopuszcza możliwości składania ofert wariantowych.
5. Zamawiający nie zamierza zawrzeć umowy ramowej.
6. Zamawiający dopuszcza możliwość powierzenia części zamówienia do wykonania przez Podwykonawców i żąda wskazania przez Wykonawcę w ofercie części zamówienia, której wykonanie zamierza powierzyć Podwykonawcom, z podaniem jej zakresu zgodnie z **Załącznikiem Nr 3** do SIWZ

III. Opis przedmiotu zamówienia.

1. Przedmiotem zamówienia jest:

Wymiana okien w dziale Gospodarki Materiałowej i Budynku Związków Zawodowych w WĘGLOKOKS KRAJ Sp. z o.o. KWK Bobrek – Piekary Ruch Bobrek

2. Szczegółowy zakres zamówienia oraz wymagania prawne i techniczno-użytkowe określono w **Załączniku nr 1** do SIWZ.

IV. Termin realizacji zamówienia

Wymagany okres realizacji zamówienia: **do 6 tygodni od dnia zawarcia umowy.**

V. Warunki gwarancji:

1. Na przedmiot zamówienia należy udzielić gwarancji na okres nie krótszy niż **24 miesiące** od dnia dokonania przez Zamawiającego protokolarnego odbioru przedmiotu zamówienia.
2. Pozostałe wymagania dotyczące gwarancji zawarto w **części VII Załącznika Nr 1** do SIWZ.

VI. Opis warunków udziału w postępowaniu oraz opis sposobu dokonywania oceny spełniania tych warunków.

O zamówienie mogą ubiegać się Wykonawcy, którzy spełniają warunki dotyczące:

1. posiadania wiedzy i doświadczenia,
2. dysponowania potencjałem technicznym oraz osobami zdolnymi do wykonania zamówienia,

3. sytuacji ekonomicznej i finansowej zapewniającej wykonanie zamówienia;
4. niezalegania z uiszczaniem podatków, opłat lub składek na ubezpieczenia społeczne i zdrowotne z wyjątkiem przypadków, gdy uzyskali oni przewidziane prawem zwolnienie, odroczenie, rozłożenie na raty zaległych płatności lub wstrzymanie w całości wykonania decyzji właściwego organu;
5. nieznajdowania się w stanie likwidacji lub upadłości za wyjątkiem Wykonawców, którzy po ogłoszeniu upadłości zawarli układ zatwierdzony prawomocnym postanowieniem sądu, jeżeli układ nie przewiduje zaspokojenia wierzycieli poprzez likwidację majątku upadłego.

Ocena warunków spełnienia udziału w postępowaniu zostanie dokonana metodą spełnia / nie spełnia na podstawie złożonych przez Wykonawców, a wymaganych przez Zamawiającego dokumentów i oświadczeń.

VII. Dokumenty i oświadczenia w celu wykazania spełnienia warunków udziału w postępowaniu

Zamawiający żąda przedłożenia wraz z ofertą:

1. oświadczenia o spełnieniu warunków udziału w postępowaniu, złożone na druku Formularza ofertowego stanowiącego **Załącznik nr 2** do SIWZ;
2. oryginału lub kopii, poświadczonej za zgodność z oryginałem, aktualnego odpisu z właściwego rejestru jeżeli odrębne przepisy wymagają wpisu do rejestru a w stosunku do osób fizycznych oświadczenia w zakresie nie znajdowania się w stanie likwidacji lub upadłości za wyjątkiem Wykonawców, którzy po ogłoszeniu upadłości zawarli układ zatwierdzony prawomocnym postanowieniem sądu, jeżeli układ nie przewiduje zaspokojenia wierzycieli poprzez likwidację majątku upadłego, wystawionego nie wcześniej niż **6 miesięcy** przed upływem terminu składania ofert, a dla Wykonawców, którzy prowadzą działalność na podstawie innych dokumentów - tego dokumentu;
3. oświadczenia o braku zaległości w opłacaniu podatków lub zaświadczenie, że uzyskał przewidziane prawem zwolnienie, odroczenie lub rozłożenie na raty zaległych płatności lub wstrzymanie w całości wykonania decyzji organu podatkowego, potwierdzające stan nie wcześniej niż 3 miesiące przed upływem terminu składania ofert - **złożone na druku formularza ofertowego,**
4. oświadczenia o nie zaleganiu z opłacaniem opłat oraz składek na ubezpieczenie zdrowotne i społeczne, lub zaświadczenie, że uzyskał przewidziane prawem zwolnienie, odroczenie lub rozłożenie na raty zaległych płatności lub wstrzymanie w całości wykonania decyzji właściwego organu, potwierdzające stan nie wcześniej niż 3 miesiące przed upływem terminu składania ofert - **złożone na druku formularza ofertowego,**
5. Jeżeli Wykonawca ma siedzibę lub miejsce zamieszkania poza terytorium Rzeczypospolitej Polskiej, zamiast dokumentów, o których mowa w pkt 5 - 7 składa dokumenty wystawione w kraju, w którym ma siedzibę lub miejsce zamieszkania. Terminy określone w pkt 5 - 7 stosuje się odpowiednio.

Wszystkie dokumenty składane przez Wykonawcę mają być składane w formie oryginału lub kopii poświadczonej „za zgodność z oryginałem” przez Wykonawcę lub przez osoby upoważnione do jego reprezentowania. Ponadto, dokumenty sporządzone w języku obcym muszą być składane wraz z tłumaczeniem na język polski.

Wykonawca może polegać - na wiedzy i doświadczeniu, potencjale technicznym, osobach zdolnych do wykonania zamówienia lub zdolności finansowych - innych podmiotów, niezależnie od charakteru prawnego łączących go z nimi stosunków. Wykonawca w takiej sytuacji zobowiązany jest udowodnić Zamawiającemu, iż będzie dysponował zasobami niezbędnymi do realizacji zamówienia, w szczególności przedstawiając w tym celu oryginał pisemnego zobowiązania takich podmiotów do oddania mu do dyspozycji niezbędnych zasobów na okres korzystania z nich przy wykonaniu zamówienia.

VIII. Inne dokumenty w celu potwierdzenia, że oferowany przedmiot zamówienia odpowiada wymaganiom określonym przez Zamawiającego.

W celu potwierdzenia, że oferowany przedmiot zamówienia odpowiada wymaganiom określonym w SIWZ Zamawiający żąda również przedłożenia wraz z ofertą następujących dokumentów i oświadczeń:

- 1) oświadczenia Wykonawcy, że zapewnia w całości niezbędny materiał i sprzęt specjalistyczny, posiadający właściwe atesty i dopuszczenia oraz, że przedmiot zamówienia będzie wykonany zgodnie z przepisami Prawa budowlanego i BHP – wg **Załącznika Nr 4** do SIWZ.
- 2) Oświadczenie Wykonawcy stwierdzające możliwość korzystania odpłatnie z usług świadczonych przez Zamawiającego, zgodnie z **Załącznikiem nr 5** do SIWZ.

IX. Wymagania dodatkowe, gdy kilka podmiotów składa wspólnie ofertę.

1. Wykonawcy mogą wspólnie ubiegać się o udzielenie zamówienia, w tym przypadku ponoszą solidarną odpowiedzialność za wykonanie umowy.
2. W przypadku, o którym mowa w ust. 1 Wykonawcy ustanawiają pełnomocnika do reprezentowania ich w postępowaniu o udzielenie zamówienia albo reprezentowania w postępowaniu i zawarcia umowy w sprawie zamówienia. Wszelką korespondencję związaną z prowadzonym postępowaniem Zamawiający będzie prowadził wyłącznie z ustanowionym pełnomocnikiem.
3. W przypadku, kiedy ofertę składa kilka Wykonawców wspólnie, oferta oraz wszystkie załączniki muszą być podpisane przez pełnomocnika ustanowionego przez tych Wykonawców lub osoby reprezentujące poszczególnych Wykonawców składających ofertę wspólną.
4. W przypadku, kiedy kilku Wykonawców składa ofertę wspólnie, do oferty należy załączyć:
 - 1) pełnomocnictwo, podpisane przez upoważnionych przedstawicieli wszystkich pozostałych Wykonawców,
 - 2) dokumenty i oświadczenia wystawione indywidualnie dla każdego z Wykonawców, (jeżeli ich dołączenie jest wymagane) potwierdzające, że nie otwarto jego likwidacji ani nie ogłoszono jego upadłości, nie zalega z uiszczaniem podatków, opłat, składek na ubezpieczenie społeczne i zdrowotne albo, że uzyskał przewidziane prawem zwolnienie, odroczenie lub rozłożenie na raty zaległych płatności lub wstrzymanie w całości wykonania decyzji właściwego organu,
 - 3) oświadczenie o solidarnej odpowiedzialności za wykonanie przedmiotu zamówienia - według wzoru oświadczenia, stanowiącym **Załącznik Nr 6** do SIWZ.
5. Wykonawcy wspólnie ubiegający się o udzielenie zamówienia muszą wykazać, że warunki dotyczące wiedzy i doświadczenia, potencjału technicznego, osób zdolnych do wykonania zamówienia lub zdolności finansowych spełniają łącznie i na tą okoliczność załączyć odpowiednie dokumenty (jeśli są wymagane). Jeżeli jeden z Wykonawców spełnia określone przez Zamawiającego warunki można przedłożyć tylko dokumenty jego dotyczące.
6. W przypadku wyboru wspólnej oferty Wykonawców, Zamawiający może zażądać przed zawarciem umowy, umowy regulującej współpracę tych Wykonawców.

X. Opis sposobu przygotowania oferty.

1. Do oferty należy dołączyć:
 - 1) wypełniony Formularz ofertowy zgodnie ze wzorem jaki stanowi **Załącznik nr 2** do SIWZ, który zawiera następujące oświadczenia:
 - a) o zapoznaniu się z Wyciągiem z *Regulaminu udzielania zamówień w WĘGLOKOKS KRAJ Sp. z o. o.*,
 - b) oświadczenie o zapoznaniu się z SIWZ oraz przyjęciu bez zastrzeżeń jej postanowień,

- c) zapoznaniu się z Instrukcją dla Wykonawców, zamieszczoną w „Profilu Nabywcy” oraz, że w przypadku zawarcia umowy osoby realizujące umowę po stronie Wykonawcy zostaną zapoznane z ww. Instrukcją
 - d) że oferowany przedmiot zamówienia jest wolny od wad prawnych i nie narusza praw osób trzecich.
2. Wykonawca może złożyć tylko jedną ofertę.
 3. Ofertę w postępowaniu o udzielenie zamówienia należy złożyć **w jednym egzemplarzu** wyłącznie w formie pisemnej.
 4. Oferta oraz wszystkie załączniki muszą być sporządzone w języku polskim, a dokumenty sporządzone w innym języku winny być przetłumaczone przez Wykonawcę na język polski i wraz z tłumaczeniem dołączone przez Wykonawcę do oferty.
 5. Oferta powinna być zaopatrzona w spis wszystkich przedkładanych dokumentów i oświadczeń (załączników).
 6. Wykonawca w formularzu ofertowym winien podać: adres do korespondencji, numer telefonu, numer faksu oraz adres poczty elektronicznej.
 7. Oferta, wszystkie oświadczenia i załączniki wymagają podpisu osób uprawnionych do reprezentowania Wykonawcy zgodnie z wymaganiami ustawowymi.
 8. Upoważnienie do podpisywania oferty i do występowania w postępowaniu w imieniu Wykonawcy należy załączyć do oferty w oryginale lub musi wynikać z przedstawionych dokumentów.
 9. Wszelkie poprawki dokonane w treści oferty (przed jej złożeniem) muszą być naniesione czytelnie oraz opatrzone podpisem osób podpisujących ofertę.
 10. Wskazane jest aby zapisane strony oferty były kolejno ponumerowane. Oferta powinna być zszyta w sposób utrudniający jej zdekompletowanie.
 11. Strony zawierające informacje nie wymagane przez Zamawiającego (np. prospekty reklamowe o firmie, jej działalności itp.) nie podlegają ocenie.
 12. Wszystkie dokumenty i oświadczenia (załączniki) składane przez Wykonawcę powinny być złożone w formie oryginału lub kopii poświadczonych za zgodność z oryginałem przez Wykonawcę lub przez osoby upoważnione do jego reprezentowania,
 13. Dokumenty i oświadczenia powinny potwierdzać spełnienie przez Wykonawcę warunków udziału w postępowaniu oraz spełnienie przez oferowany przedmiot zamówień wymagań określonych przez Zamawiającego, nie później niż w dniu, w którym upłynął termin składania ofert.
 14. Treść oferty musi odpowiadać treści Specyfikacji Istotnych Warunków Zamówienia,
 15. Cena ofertowa musi być określona w PLN, podana w tabeli formularza ofertowego, jako cena netto i brutto, z wyodrębnieniem stawki podatku VAT – zgodnie z **Załącznikiem Nr 2** do SIWZ.
 16. Cena ofertowa musi uwzględniać wszelkie koszty związane z realizacją przedmiotu zamówienia.
 17. Jeżeli Wykonawca zamierza zamieścić w ofercie informacje będące tajemnicą przedsiębiorstwa w rozumieniu przepisów o zwalczaniu nieuczciwej konkurencji (Dz. U. z 2003 r. Nr 153 poz. 1503 z późn. zm.) nie później niż w terminie składania ofert, musi zamieścić adnotację Tajemnica przedsiębiorstwa ze wskazaniem konkretnego punktu, którego dotyczy. Dodatkowo w spisie treści należy podać numery stron zawierające informacje objęte tajemnicą przedsiębiorstwa. Tajemnica przedsiębiorstwa nie obejmuje informacji powszechnie znanych lub tych, których treść każdy zainteresowany może legalnie poznać. W szczególności nie można zastrzec: nazwy i adresu Wykonawcy, informacji dotyczących ceny, terminu wykonania zamówienia, okresu gwarancji i warunków płatności.

XI. Warunki płatności.

1. Wymagany termin płatności wynosi **90 dni od daty wpływu faktury** do Zamawiającego wystawionej na podstawie Protokołu odbioru wykonanej usługi potwierdzonego przez wskazane w umowie osoby odpowiedzialne za nadzór i realizację umowy.

2. Wyklucza się możliwość stosowania zaliczek i przedpłat.

XII. Wadium.

Zamawiający odstępuje od obowiązku wniesienia wadium.

XIII. Zabezpieczenie należytego wykonania umowy.

Zamawiający odstępuje od obowiązku wniesienia zabezpieczenia należytego wykonania umowy.

XIV. Opis kryteriów, którymi zamawiający będzie się kierował przy wyborze oferty wraz z podaniem znaczenia tych kryteriów i sposobu oceny ofert.

1. Jedynym kryterium, którym Zamawiający będzie się kierował przy wyborze ofert jest cena netto przedmiotu zamówienia – 100%. Przez cenę netto przedmiotu zamówienia rozumie się wszystkie koszty, których poniesienie niezbędne jest dla prawidłowej realizacji przedmiotu zamówienia (koszt zakupu, koszt dostawy, koszt serwisu gwarancyjnego, itp.).
2. Ocenie według kryterium zostaną poddane jedynie oferty nie podlegające odrzuceniu.
3. Za najkorzystniejszą uznana zostanie oferta z ceną najniższą według określonego w ust. 1 kryterium.
4. Zamawiający zastrzega sobie prawo przeprowadzenia licytacji ustnej i negocjacji zgodnie z postanowieniami Regulaminu w celu uzyskania oferty ostatecznej. Zamawiający odstępuje od przeprowadzenia aukcji elektronicznej.

XV. Warunki umowy:

Istotne postanowienia, które wprowadzone zostaną do umowy, zostały określone w **Załączniku Nr 7** do SIWZ.

XVI. Termin związania ofertą.

1. Wykonawca jest związany ofertą przez okres 60 dni od daty otwarcia ofert. Bieg terminu związania ofertą rozpoczyna się wraz z upływem terminu składania ofert.
2. Zawarcie umowy może nastąpić po upływie terminu związania ofertą i nie jest wymagane jego przedłużanie. Niemniej jednak, jeżeli Zamawiający uzna to za zasadne, jest uprawniony do wystąpienia do Wykonawców z wnioskiem o przedłużenie terminu związania ofertą o okres do 60 dni.

XVII. Zasady składania oferty.

1. Oferta pisemna winna być złożona w zaklejonej kopercie w następującym miejscu:

WĘGLOKOKS KRAJ Sp. z o. o. KWK Bobrek – Piekary
ul. Konstytucji 76, 41-905 Bytom
Budynek Księgowości, Dział Zamówień i Przetargów - I piętro, pok. nr 5 A
do dnia 29.07.2016 r. do godz. 8:30

z dopiskiem:

„Postępowanie o udzielenie zamówienia PRZZ/0637 pn.: Wymiana okien w dziale Gospodarki Materiałowej i Budynku Związków Zawodowych w WĘGLOKOKS KRAJ Sp. z o.o. KWK Bobrek – Piekary Ruch Bobrek

Nie otwierać przed dniem 29.07.2016 r. godz. 9:00”

oraz nazwą i adresem Wykonawcy

2. Odpowiedzialność za właściwe oznaczenie i zabezpieczenie oferty ponosi Wykonawca.
3. Oferta powinna być zarejestrowana i przechowywana w warunkach zapewniającej jej stan nienaruszony do czasu otwarcia ofert.

4. Wykonawca może przed upływem terminu składania ofert zmienić lub wycofać ofertę.
5. Zamawiający niezwłocznie zawiadamia Wykonawcę o złożeniu oferty po terminie.
6. W przypadku oferty złożonej za pośrednictwem operatora pocztowego lub kuriera w innym miejscu niż wskazane w zaproszeniu oferta zostanie zwrócona na adres Wykonawcy – bez rozpatrzenia.
7. Przyjmujący ofertę w sytuacji, w której opakowanie z ofertą nosi ślady naruszenia, zamieszcza na wykazie złożonych ofert stosowną adnotację. W takim przypadku Komisja podejmuje decyzje o dalszym postępowaniu w tym zakresie.
8. Niedopuszczalna jest zmiana lub wycofanie oferty po upływie terminu do składania ofert.

XVIII. Otwarcie ofert.

1. Otwarcie złożonych ofert nastąpi w dniu **29.07.2016 r. o godz. 9:00 w miejscu:**
WĘGLOKOKS KRAJ Sp. z o. o.
KWK Bobrek – Piekary Ruch Bobrek,
ul. Konstytucji 76, 41-905 Bytom
Dział Zamówień i Przetargów - I piętro, pok. nr 8
2. Otwarcie ofert jest jawne i następuje bezpośrednio po upływie terminu ich składania z tym, że dzień, w którym upływa termin składania ofert, jest dniem ich otwarcia.
3. W części jawnej Komisja Przetargowa:
 - a) stwierdza ilość otrzymanych ofert,
 - b) otwiera oferty w kolejności ich zarejestrowania,
 - c) podaje nazwy (firmy) oraz adresy Wykonawców, a także informacje dotyczące ceny, terminu wykonania zamówienia, okresu gwarancji i warunków płatności zawartych w ofertach. Ceny ofert nie podaje się w sytuacji, kiedy formularz ofertowy określony w SIWZ zawiera powyżej 30 pozycji cen jednostkowych,
4. Oferty otwiera się również w przypadku, gdy Wykonawcy nie skorzystają z prawa uczestniczenia w części jawnej postępowania. Na pisemny wniosek Wykonawcy przewodniczący Komisji Przetargowej lub osoba wyznaczona przekazuje informacje podane w trakcie otwarcia ofert.

XIX. Sposób komunikowania.

1. Zamawiający ustala następujący sposób komunikowania się:
 1. **Wykonawcy z Zamawiającym:**
 - a) **zapytania do SIWZ**
 - pisemnie na adres: KWK Bobrek – Piekary Ruch Bobrek ul. Konstytucji 76, 41-905 Bytom, lub
 - faksem na nr (+48) 32 718-11-74, i
 - drogą elektroniczną na adres: g.wiesner@weglokokskraj.pl
 - b) **uzupełnianie dokumentów:**
 - pisemnie na adres: KWK Bobrek – Piekary Ruch Bobrek ul. Konstytucji 76, 41-905 Bytom, i
 - faksem na nr (+48) 32 718-11-74
 - c) **wyjaśnienia treści ofert, dokumentów:**
 - pisemnie na adres: KWK Bobrek – Piekary Ruch Bobrek ul. Konstytucji 76, 41-905 Bytom, i
 - faksem na nr (+48) 32 718-11-74
 - d) **pozostałe oświadczenia i wnioski:**
 - pisemnie na adres: KWK Bobrek – Piekary Ruch Bobrek ul. Konstytucji 76, 41-905 Bytom, lub
 - faksem na nr (+48) 32 718-11-74

Zawsze dopuszczalna jest forma pisemna

- 2) **Zamawiający z Wykonawcami:**

Zawiadomienia, wezwania oraz informacje będzie przekazywał Wykonawcom:

- a) pisemnie, lub,
 - b) faksem na numer wskazany w ofercie, lub
 - c) drogą elektroniczną:
 - na adres poczty elektronicznej wskazany w ofercie, lub
 - poprzez zamieszczenie zawiadomień lub informacji dotyczących postępowania na stronie internetowej w profilu nabywcy <https://dostawcy-weglokoks.coig.biz/>
2. Osobami udzielającymi informacji dotyczących przedmiotu zamówienia ze strony Zamawiającego są:
- 1) Tadeusz Safian - tel. (+48) 32 718 18 15
 - 2) Gabriela Wiesner - tel. (+48) 32 718 11 91

Wyjaśnienia udzielane są od poniedziałku do piątku w godz. od 07:00 do 14:00.

XX. Zasady udzielania wyjaśnień i modyfikacji.

1. Wszelkie oświadczenia i zawiadomienia składane w trakcie postępowania o udzielenie zamówienia winny być przekazywane zgodnie z opisem zawartym w SIWZ.
2. Wykonawca może zwrócić się do Zamawiającego o wyjaśnienie treści SIWZ. Zamawiający jest zobowiązany niezwłocznie udzielić wyjaśnień, chyba że prośba o wyjaśnienie treści SIWZ wpłynęła do Zamawiającego na mniej niż 3 dni przed terminem składania ofert.
3. Treść zapytań (bez ujawniania źródła zapytania) wraz z wyjaśnieniami Komisja Przetargowa umieszcza na stronie internetowej.
4. Brak odpowiedzi oznacza podtrzymanie stanowiska zawartego w SIWZ.
5. W uzasadnionych przypadkach Zamawiający może przed upływem terminu składania ofert zmodyfikować treść SIWZ. Jeżeli zmiana ta jest istotna w szczególności dotyczy kryteriów oceny ofert, warunków udziału w postępowaniu lub sposobu oceny ich spełnienia. Zamawiający może przedłużyć termin składania ofert o czas niezbędny na wprowadzenie zmian w ofertach. Dokonaną w ten sposób modyfikację Komisja Przetargowa umieszcza na stronie internetowej.

XXI. Informacje dodatkowe.

1. Zamawiający nie dopuszcza prowadzenia rozliczeń w walutach obcych.
2. Komisja Przetargowa może żądać od Wykonawców wyjaśnień dotyczących treści złożonej oferty.
3. Komisja Przetargowa każdorazowo wzywa Wykonawców, którzy w terminie składania ofert:
 - 1) nie złożyli stosownych pełnomocnictw, oświadczeń lub dokumentów,
 - 2) złożyli pełnomocnictwa, oświadczenia lub dokumenty zawierające błędy, do ich uzupełnienia w określonym terminie, chyba że pomimo ich uzupełnienia konieczne byłoby unieważnienie postępowania lub odrzucenie oferty.
4. Oświadczenia i dokumenty podlegające uzupełnieniu winny potwierdzać spełnienie warunków udziału w postępowaniu przez Wykonawców na dzień wyznaczony przez Komisję Przetargową jako dzień uzupełnienia.
5. Komisja Przetargowa poprawia w ofercie:
 - 1) oczywiste omyłki pisarskie oraz omyłki rachunkowe, z uwzględnieniem konsekwencji rachunkowych dokonanych poprawek – niezwłocznie powiadamiając o tym Wykonawcę.
 - 2) inne omyłki polegające na niezgodności oferty z SIWZ, niezwłocznie powiadamiając o tym Wykonawcę i wyznaczając termin na wyrażenie zgody na ich poprawienie, chyba że akceptacja zmian wynika z wyjaśnień udzielonych przez Wykonawcę na podstawie ust. 2.

XXII. Tryb ogłoszenia wyników przetargu.

1. Osoby upoważnione informują Wykonawców, w formie przewidzianej w SIWZ, o sposobie rozstrzygnięcia postępowania. Informacja ta jest przekazywana niezwłocznie do publikacji na stronie www.weglokokskraj.pl.
2. Wykonawcę, którego oferta zostanie wybrana za najkorzystniejszą, Zamawiający wezwie odrębnym pismem do zawarcia umowy.

XXI. Postanowienia końcowe.

1. Oferta nie podlega zwrotowi.
2. Z tytułu odrzucenia ofert Wykonawcom nie przysługują żadne roszczenia przeciwko Zamawiającemu.
3. Dokumentacja postępowania nie podlega udostępnianiu na zasadach określonych w przepisach o dostępie do informacji publicznej.
4. Wszelkie koszty związane ze sporządzeniem, złożeniem oferty oraz uczestnictwem w postępowaniu ponosi Wykonawca niezależnie od wyniku postępowania.

Załączniki:

- 1/ Załącznik Nr 1 - Opis przedmiotu zamówienia,
- 2/ Załącznik Nr 2 - Formularz ofertowy,
- 3/ Załącznik Nr 3 - Wykaz części zamówienia jakie Wykonawca zamierza powierzyć do wykonania podwykonawcom,
- 4/ Załącznik Nr 4 - Oświadczenie Wykonawcy o zapewnieniu niezbędnego materiału i sprzętu oraz, że przedmiot zamówienia będzie wykonany zgodnie z przepisami Prawa budowlanego i BHP,
- 5/ Załącznik Nr 5 - Oświadczenie Wykonawcy o korzystaniu z odpłatnych usług świadczonych przez Zamawiającego,
- 6/ Załącznik Nr 6 - Oświadczenie Wykonawcy wspólnie ubiegającego się o zamówienie,
- 7/ Załącznik Nr 7 - Istotne postanowienia, które zostaną wprowadzone do umowy.

Bytom, dnia 21.07.2016 r.

Przewodniczący Komisji Przetargowej



Grzegorz Nowok

Z A T W I E R D Z A M

PEŁNOMOCNIK
WĘGLOKOKS KRAJ Sp. z o.o.
Kopalnia Węgla Kamiennego
„Bobrek-Piekary”
Kierownik Zakładu ds. Ekonomicznych

Barbara Radziejewicz-Bryś

podpis osoby upoważnionej

PEŁNOMOCNIK
WĘGLOKOKS KRAJ Sp. z o.o.
Kopalnia Węgla Kamiennego „Bobrek-Piekary”
DYREKTOR KOPALNI
KIEROWNIK RUCIO ZAKŁADU GÓRNICZEGO

Krzysztof Jamka

podpis osoby upoważnionej

RADCA PRAWNY

mgr Roman Wolny
KT 1599

OPIS PRZEDMIOTU ZAMÓWIENIA

I. Przedmiot zamówienia:

Wymiana okien w dziale Gospodarki Materiałowej i Budynku Związków Zawodowych w WĘGŁOKOKS KRAJ Sp. z o.o. KWK Bobrek – Piekary Ruch Bobrek

II. Zakres robót obejmuje:

Wymianę starych okien drewnianych skrzynkowych na okna PCV w dziale Gospodarki Materiałowej i Budynku Związków Zawodowych w WĘGŁOKOKS KRAJ Sp. z o.o. KWK Bobrek – Piekary Ruch Bobrek

III. Miejsce wykonywanie robót:

KWK „Bobrek – Piekary” Ruch Bobrek, 41-905 Bytom, ul. Konstytucji 76

IV. Zakres rzeczowy przedmiotu zamówienia, wymagania techniczno – użytkowe:

1. Okna szt. 34

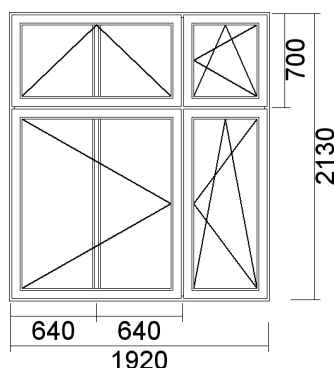

	Widok	OD WEWNĄTRZ	
Profil podokienny	54112 - listwa podparapetowa	listwa podparapetowa I5	1,92 m
TYP: 1920 x 2130			
Kolor osłonek	białe		
Rodzaj klamki	klamka biała		
SZYBA:			
Szyba nr 1	TMP 4	szyba 1 (2lub3sz)	4,09 m ²
Ramka dystansowa nr 1	16(Ar) stal	szyba ramka	4,09 m ²
Szyba nr 2	float 4	szyba 2 (2sz)	4,09 m ²
Szpros	nie	zerowa	0 %
KOLOR:			
Rdzeń	biały	PCW bez oklein	
Kolor zewnętrzny	biały	kolor PCW: zew. i wew. biały	
Kolor wewnętrzny	biały	kolor PCW: zew. i wew. biały	
OKUCIE:			
Okucia	brak	ogólna A	1 kpl

Pozostałe wymagania dla poz. 1:

1) Parapety blacha brąz szerokość 25 cm	61,2 m.
2) Końcówki do parapetów	34 szt.
3) Parapety PCV białe szerokość 25 cm	71,4 m.
4) Końcówki do parapetów	34 szt.
5) Wycięcie krat zewnętrznych	34 szt.
6) Demontaż + Montaż stolarki	275,4 m.

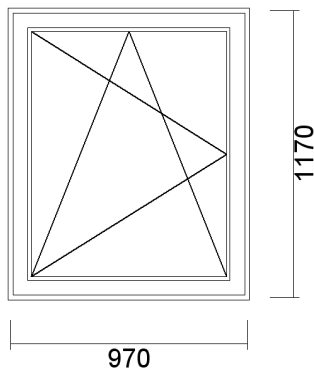
2. Okno szt. 3**2.1 SYSTEM: Avantgarde 7000**

Widok	OD WEWNĄTRZ	zerowa	
Profil podokienny	54112 - listwa podparapetowa	listwa podparapetowa I5 0,97 m	
TYP: OKNO 1-SK.(URL) 970 x 1170			
Uw	Uw 1,29 W/m2K		
Kolor osłonek	osłonki - białe	ogólna A	1 kpl
Rodzaj klamki	klamka biała (I5)	ogólna A	1 szt.
SZYBA:			
Szyba nr 1	TMP 4	szyba 1 (2lub3sz)	1,135 m2
Ramka dystansowa nr 1	16(Ar) stal	szyba ramka	1,135 m2
Szyba nr 2	float 4	szyba 2 (2sz)	1,135 m2
Szpros	nie	zerowa	
KOLOR:			
Rdzeń	biały	PCW bez oklein	
Kolor zewnętrzny	biały	kolor PCW: zew. i wew. biały	
Kolor wewnętrzny	biały	kolor PCW: zew. i wew. biały	
OKUCIE:			
Okucia	MACO	ogólna A	1 kpl

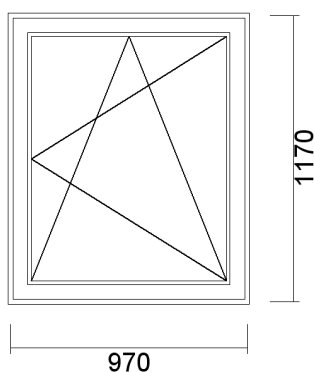
3. Okno szt. 3**3.1 SYSTEM: Avantgarde 7000**

Widok	OD WEWNĄTRZ	zerowa	
Profil podokienny	54112 - listwa podparapetowa	listwa podparapetowa I5 0,97 m	
TYP: OKNO 1-SK.(URP) 970 x 1170			
Uw	Uw 1,29 W/m2K		
Kolor osłonek	osłonki - białe	ogólna A	1 kpl
Rodzaj klamki	klamka biała (I5)	ogólna A	1 szt.
SZYBA:			
Szyba nr 1	TMP 4	szyba 1 (2lub3sz)	1,135 m2
Ramka dystansowa nr 1	16(Ar) stal	szyba ramka	1,135 m2
Szyba nr 2	float 4	szyba 2 (2sz)	1,135 m2

Szpros	nie	zerowa	
KOLOR:			
Rdzeń	biały	PCW bez oklein	
Kolor zewnętrzny	biały	kolor PCW: zew. i wew. biały	
Kolor wewnętrzny	biały	kolor PCW: zew. i wew. biały	
OKUCIE:			
Okucia	MACO	ogólna A	1 kpl

4. Okno szt. 1

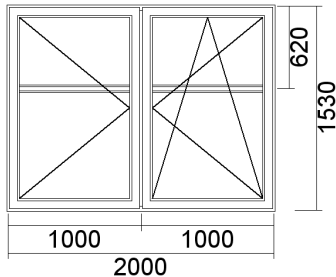

4.1 SYSTEM: Avantgarde 7000

Widok	OD WEWNĄTRZ	zerowa	
Profil podokienny	54112 - listwa podparapetowa	listwa podparapetowa I5	2 m
TYP: OKNO 2-SK.(SŁ.STAŁY) (R+UR) 2000 x 1530			
Kolor osłonek	osłonki - białe	ogólna A	2 kpl
Rodzaj klamki	klamka biała (I5)	ogólna A	2 szt.
SZYBA:			
Szyba nr 1	TMP 4	szyba 1 (2lub3sz)	3,06 m2
Ramka dystansowa nr 1	16(Ar) stal	szyba ramka	3,06 m2
Szyba nr 2	float 4	szyba 2 (2sz)	3,06 m2
Szpros	nie	zerowa	
KOLOR:			
Rdzeń	biały	PCW bez oklein	
Kolor zewnętrzny	biały	kolor PCW: zew. i wew. biały	
Kolor wewnętrzny	biały	kolor PCW: zew. i wew. biały	
OKUCIE:			
Okucia	MACO	ogólna A	1 kpl
DODATKI:			
profil PCW	IGLO 5 - przewiązka	ogólna A	2 m
Kolor zewnętrzny	biały	przewiązka PCW: biała (I5)	2 m
Kolor wewnętrzny	biały	przewiązka PCW: biała (I5)	2 m

5. Okno szt. 4

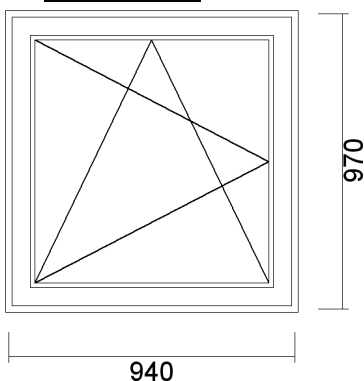

5.1 SYSTEM: Avantgarde 7000

Widok	OD WEWNĄTRZ	zerowa	
Profil podokienny	54112 - listwa podparapetowa	listwa podparapetowa I5 0,94 m	
TYP: OKNO 1-SK.(URL) 940 x 970			
Uw	Uw 1,3 W/m ² K		
Kolor osłonek	osłonki - białe	ogólna A	1 kpl
Rodzaj klamki	klamka biała (I5)	ogólna A	1 szt.
SZYBA:			
Szyba nr 1	TMP 4	szyba 1 (2lub3sz)	0,912 m ²
Ramka dystansowa nr 1	16(Ar) stal	szyba ramka	0,912 m ²
Szyba nr 2	float 4	szyba 2 (2sz)	0,912 m ²
Szpros	nie	zerowa	
KOLOR:			
Rdzeń	biały	PCW bez oklein	
Kolor zewnętrzny	biały	kolor PCW: zew. i wew. biały	
Kolor wewnętrzny	biały	kolor PCW: zew. i wew. biały	
OKUCIE:			
Okucia	MACO	ogólna A	1 kpl

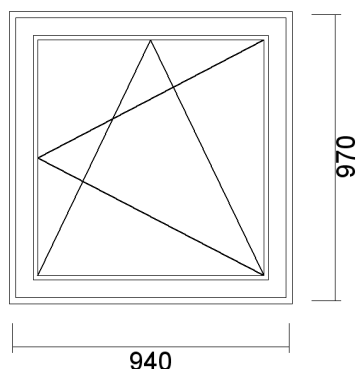
6. Okno szt. 4**6.1 SYSTEM: Avantgarde 7000**

Widok	OD WEWNĄTRZ	zerowa	
Profil podokienny	54112 - listwa podparapetowa	listwa podparapetowa I5 0,94 m	
TYP: OKNO 1-SK.(URP) 940 x 970			
Uw	Uw 1,3 W/m ² K		
Kolor osłonek	osłonki - białe	ogólna A	1 kpl
Rodzaj klamki	klamka biała (I5)	ogólna A	1 szt.
SZYBA:			
Szyba nr 1	TMP 4	szyba 1 (2lub3sz)	0,912 m ² L
Ramka dystansowa nr 1	16(Ar) stal	szyba ramka	0,912 m ²
Szyba nr 2	float 4	szyba 2 (2sz)	0,912 m ²
Szpros	nie	zerowa	
KOLOR:			
Rdzeń	biały	PCW bez oklein	
Kolor zewnętrzny	biały	kolor PCW: zew. i wew. biały	
Kolor wewnętrzny	biały	kolor PCW: zew. i wew. biały	
OKUCIE:			
Okucia	MACO	ogólna A	1 kpl

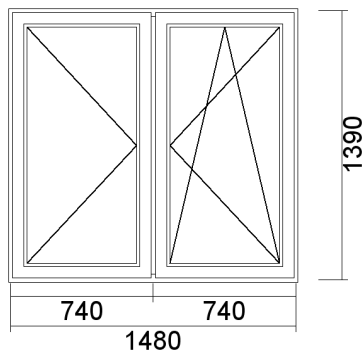
7. Okno szt. 1**7.1 SYSTEM: Avantgarde 7000**

Widok	OD WEWNĄTRZ	zerowa	
Profil podokienny	54112 - listwa podparapetowa	listwa podparapetowa I5	1,48 m
TYP: OKNO 2-SK.(SŁ.STAŁY) (R+UR) 1480 x 1390			
Uw	Uw 1,36 W/m ² K		
Kolor osłonek	osłonki - białe	ogólna A	2 kpl
Rodzaj klamki	klamka biała (I5)	ogólna A	2 szt.
SZYBA:			
Szyba nr 1	TMP 4	szyba 1 (2lub3sz)	2,057 m ²
Ramka dystansowa nr 1	16(Ar) stal	szyba ramka	2,057 m ²
Szyba nr 2	float 4	szyba 2 (2sz)	2,057 m ²
Szpros	nie	zerowa	
KOLOR:			
Rdzeń	biały	PCW bez oklein	
Kolor zewnętrzny	biały	kolor PCW: zew. i wew. biały	
Kolor wewnętrzny	biały	kolor PCW: zew. i wew. biały	
OKUCIE:			
Okucia	MACO	ogólna A	1 kpl

Pozostałe wymagania dla poz. 2 - 7:

1) Parapet blacha brąz 30 x 200	1 szt.
2) Parapet PCV marmurek 35 x 220	1 szt.
3) Parapet PCV marmurek 20 x 155	1 szt.
3) Demontaż + Montaż stolarki	69,04 m.

V. Wymagania organizacyjno-techniczne realizacji zamówienia:**1. Obowiązki Wykonawcy:**

- 1) Usługę należy wykonywać zgodnie z zachowaniem obowiązujących przepisów, własnym sprzętem, narzędziami oraz przy użyciu własnych materiałów.
- 2) Wykonawca poniesie koszty wszelkich transportów związanych z realizacją zadania.
- 3) Wykonawca zobowiązany jest do terminowego wykonania usługi.
- 4) Wykonawca zobowiązuje się wykonać usługi z zachowaniem należytej staranności oraz dbałością o interes Zamawiającego w czasie ich wykonywania.
- 5) Wykonawca zapewni utrzymanie ładu i porządku na obsługiwanym terenie i składowanie materiałów zgodnie z obowiązującymi przepisami p.poż. i ochrony środowiska.
- 6) Po wykonaniu usługi teren i pomieszczenie gdzie wykonywane były roboty powinno być doprowadzone do stanu pierwotnego.
- 7) Wykonawca zobowiązany jest do prowadzenia robót pod kierownictwem i nadzorem osób Zleceniodawcy.
- 8) Wykonawca zobowiązany jest stosować przepisy obowiązujące w Zakładzie

- Górnictwem i ponosi odpowiedzialność za skutki powstałe w wyniku zaniedbań w powyższym zakresie.
- 9) Wykonawca ponosi wyłączną odpowiedzialność i wszelkie konsekwencje wynikające z ewentualnych roszczeń praw osób trzecich w związku z realizacją niniejszej umowy.
 - 10) Wykonawca zobowiązany jest do znajomości i stosowania zasad zabezpieczeń przeciwpożarowych obiektów i urządzeń KWK „Bobrek”.
 - 11) Wykonawca zobowiązany jest do zgłaszania przedstawicielowi Zamawiającego wszelkich zauważonych awarii, usterek w majątku Zamawiającego.
 - 12) Wykonawca jest zobowiązany do przestrzegania zasad ewidencji osób przebywających na Kopalni oraz prowadzenia stosownej dokumentacji.
 - 13) Odpowiedzialność za wszelkie skutki wynikłe z korzystania niezgodnie z obowiązującymi przepisami urządzeń obsługiwanych przez pracowników Wykonawcy, ponosi Wykonawca.
 - 14) O każdym zaistniałym wypadku przy pracy, niebezpiecznym zdarzeniu, które spowodowało lub mogło spowodować zagrożenie dla życia lub zdrowia ludzkiego, ruchu kopalni lub bezpieczeństwa powszechnego Wykonawca zobowiązany jest niezwłocznie powiadomić Zamawiającego, zgodnie z obowiązującymi przepisami oraz na zasadach ujętych w obowiązujących w kopalni Zarządzeniach Dyrektora i Kierownika Ruchu Zakładu Górniczego. Po zakończeniu miesiąca, Wykonawca przedłoży w Dziale BHP do dnia 1-go następnego miesiąca, pisemne sprawozdanie z zaistniałych wypadków przy pracy łącznie z określonymi wnioskami profilaktycznymi wynikłymi po zbadaniu ich przyczyn i okoliczności.
 - 15) W przypadku zaistnienia wypadku przy pracy pracownika Wykonawcy, dokumentację powypadkową i stosowną dokumentację w zakresie określenia przyczyn i okoliczności wypadku sporządza służba BHP Wykonawcy.
 - 16) W przypadku powstania przy wykonywaniu robót stanu zagrożenia dla życia lub zdrowia pracowników lub bezpieczeństwa Ruchu Kopalni, Wykonawca zobowiązany jest natychmiast wstrzymać prowadzenie robót w strefie zagrożenia, wycofać pracowników w bezpieczne miejsce oraz powiadomić Zamawiającego.
 - 17) Wykonawca odpowiedzialny jest za okresowe szkolenie swoich pracowników w zakresie BHP.
 - 18) Wykonawca zobowiązany jest ubezpieczyć swoich pracowników od następstw nieszczęśliwych wypadków (śmierć, trwałe uszczerbek na zdrowiu) oraz ponosi pełną odpowiedzialność za następstwa wypadków własnych pracowników powstałych przy wykonywaniu przedmiotu umowy oraz w drodze do i z pracy.
 - 19) Wykonawca zobowiązany jest wyposażyć swoich pracowników w niezbędne narzędzia do realizacji przedmiotu zamówienia.
 - 20) Wykonawca zobowiązany jest wyposażyć załogę w odzież, obuwie, środki lub sprzęt ochrony indywidualnej zgodnie z obowiązującymi przepisami. Odzież, obuwie, środki i sprzęt ochrony indywidualnej winne posiadać:
 - a) oznakowanie znakiem CE,
 - b) deklarację zgodności WE wystawioną przez producenta danego wyrobu lub upoważnionego przedstawiciela wg obowiązujących przepisów prawa,
 - c) instrukcję użytkowania dostarczoną wraz z wyrobem.Ww. wyroby muszą być oznakowane zgodnie z obowiązującymi przepisami na każdym egzemplarzu w sposób widoczny, czytelny i odporny na zatarcie przez cały okres jego użytkowania.
Wykonawca ponosi pełną odpowiedzialność za skutki powstałe wyniku zaniedbań w powyższym zakresie.

2. Obowiązki Zamawiającego:

- 1) Wskazanie miejsca wykonywania usług, przekazanie frontu robót, udostępnienie Wykonawcy obiektów niezbędnych do realizacji przedmiotu zamówienia, itp.
- 2) Zamawiający wyznaczy imiennie nadzorującą osobę Dozoru pełniącą funkcję Inspektora Nadzoru i Koordynatora odpowiedzialnego za stały nadzór nad usługami wykonywanymi przez Wykonawcę.

- 3) Nadzór nad robotami prowadzonymi przez Wykonawcę będzie pełniony zgodnie ze schematem organizacyjnym, zatwierdzonym przez Kierownika Ruchu Zakładu Górniczego.
- 4) Do obowiązków Zamawiającego należy potwierdzenie faktycznego wykonania zakresu prac określonych w Protokole wykonania usługi.
- 5) Zamawiającemu przysługuje w każdej chwili prawo kontroli wykonywanych usług i ich zgodności z przedstawionym rozliczeniem oraz obowiązującą umową.
- 6) W przypadku zaistnienia wypadku przy pracy, któremu uległ pracownik Wykonawcy na terenie Kopalni, do czasu przejęcia dochodzenia przez służby BHP Wykonawcy, Inwestor zobowiązany jest zapewnić:
 - a) niezwłoczne zorganizowanie pierwszej pomocy dla poszkodowanego,
 - b) zabezpieczenie miejsca wypadku, gdy wypadek miał miejsce poza rejonem pracy protokolarnie przekazanym Wykonawcy,
 - c) udostępnienie niezbędnych informacji i materiałów służbie BHP Wykonawcy.Powyższa procedura w koniecznym zakresie dotyczyć będzie również pracowników Wykonawcy wymagających nagłej interwencji medycznej.

VI. Wymagane dokumenty (w języku polskim)

1. Wymagane dokumenty które należy dostarczyć Zamawiającemu przed rozpoczęciem realizacji zamówienia:

- 1) Wykaz pracowników wykonujących prace na terenie zakładu górniczego zawierający następujące dane personalne: imię, nazwisko, datę urodzenia, PESEL, adres.

2. Wymagane dokumenty które należy dostarczyć Zamawiającemu po zakończeniu realizacji zadania (wraz z odbiorem końcowym):

- 1) Karta gwarancyjna.
- 2) Protokół odbioru wykonanej usługi.

VII. Warunki gwarancji:

1. Na przedmiot zamówienia należy udzielić gwarancji na okres nie krótszy niż **24 miesiące** od dnia dokonania przez Zamawiającego protokolarnego odbioru przedmiotu zamówienia.
2. W przypadku wadliwego wykonania robót, Wykonawca zobowiązuje się na własny koszt dokonać naprawy gwarancyjnej w terminie uzgodnionym przez strony umowy.
3. Okres gwarancji wydłuża się o czas wykonywania napraw gwarancyjnych.
4. Naprawy gwarancyjne mogą być prowadzone wyłącznie przez osoby posiadające stosowne, zgodnie z obowiązującymi przepisami kwalifikacje i uprawnienia.
5. Przyjęcie lub odbiór przedmiotu zamówienia w żadnym przypadku nie zwalnia Wykonawcy od odpowiedzialności za wady lub inne uchybienia w spełnieniu wymagań określonych przez Zamawiającego.
6. Jeżeli umowa i dokument gwarancyjny nie stanowią inaczej, odpowiedzialność z tytułu gwarancji jakości obejmuje zarówno wady powstałe z przyczyn, które w chwili przyjęcia lub odbioru tkwiły w przedmiocie zamówienia, jak i wszelkie inne wady fizyczne, powstałe lub ujawnione przed upływem terminu obowiązywania gwarancji.
7. Jeżeli Wykonawca, po wezwaniu do usunięcia wad z tytułu gwarancji, nie dopełni obowiązków wynikających z gwarancji, Zamawiający uprawniony będzie do usunięcia wad na koszt i ryzyko Wykonawcy, zachowując przy tym inne uprawnienia wynikające zarówno z SIWZ, umowy jak i rękojmi.
8. W przypadku rozbieżności stanowisk, co do uznania reklamacji, Zamawiający może zlecić wykonanie badań niezależnemu ekspertowi wskazanemu przez Zamawiającego.
9. W przypadku uzyskania wyników badań potwierdzających wady przedmiotu zamówienia koszty badań ponosi Wykonawca. Wysokość kosztów badań określi każdorazowo niezależny ekspert.
10. Gwarancja nie wyłącza uprawnień Zamawiającego z tytułu rękojmi za wady fizyczne lub prawne przedmiotu zamówienia.

11. Oświadczenie o udzieleniu gwarancji zawarte powyżej uznaje się za równoznaczne z wydaniem dokumentu gwarancyjnego. Jeżeli Wykonawca dostarczy odrębny dokument gwarancyjny warunki i uprawnienia w nim określone nie mogą być sprzeczne lub mniej korzystne dla Zamawiającego niż warunki i uprawnienia wynikające z postanowień Umowy i obowiązujących przepisów prawa polskiego.

VIII. Informacje dodatkowe:

1. Zamawiający umożliwi przed złożeniem oferty, upoważnionym przedstawicielom Wykonawcy **przeprowadzenie wizji lokalnej – oględzin miejsca wykonania usługi i dokładnego pomiaru okien przeznaczonych do wymiany.**
2. Przedmiotowa wizja odbywać się będzie po wcześniejszym telefonicznym uzgodnieniu terminu z Panem **Tadeuszem Safian – telefon: 32/718 18 15, w godz. od 6:00 do 14:00.**

FORMULARZ OFERTOWY

Miejscowość

Data,

Dane Wykonawcy	Wykonawca, a w przypadku oferty wspólnej Pełnomocnik	Wykonawca składający ofertę wspólną – członek			
Pełna nazwa Wykonawcy/ Wykonawców składających ofertę wspólną					
Siedziba Wykonawcy (adres):					
Nr telefonu					
Nr fax-u					
Adres e-mail					
NIP					
Imię i nazwisko osoby do kontaktu w postępowaniu wraz z nr telefonu					

Do: WĘGŁOKOKS KRAJ Sp. z o.o.
ul. Gen. Jerzego Ziętki
41-940 Piekary Śląskie

W związku z ogłoszeniem postępowania o udzielenie zamówienia w trybie konkursu ofert pn. :

**Wymiana okien w dziale Gospodarki Materiałowej i Budynku Związków Zawodowych
w WĘGŁOKOKS KRAJ Sp. z o.o. KWK Bobrek – Piekary Ruch Bobrek**

1. Oferujemy wykonanie przedmiotu zamówienia zgodnie z wymaganiami określonymi przez Zamawiającego w Specyfikacji Istotnych Warunków Zamówienia za cenę:

Lp.	Zakres zamówienia	Ilość okien do wymiany JM/szt	Oferowana cena jednostkowa netto zł/szt	Łączna oferowana cena zamówienia w zł (3x4)	Stawka podatku VAT %	Łączna oferowana cena brutto w zł (5+5x6)
1.	2.	3.	4.	5.	6.	7.
1.	Pozycja nr 1 zał. nr 1 do SIWZ Wymiana okien o wymiarach szer. 1920 mm x wys. 2130 mm	34		%	
2.	Pozycja nr 2 zał. nr 1 do SIWZ Wymiana okien o wymiarach szer. 970 mm x wys. 1170 mm	3		%	
3.	Pozycja nr 3 zał. nr 1 do SIWZ Wymiana okien o wymiarach szer. 970 mm x wys. 1170 mm	3		%	
4.	Pozycja nr 4 zał. nr 1 do SIWZ Wymiana okien o wymiarach szer. 2000 mm x wys. 1530 mm	1		%	
5.	Pozycja nr 5 zał. nr 1 do SIWZ Wymiana okien o wymiarach szer. 940 mm x wys. 970 mm	4		%	
6.	Pozycja nr 6 zał. nr 1 do SIWZ Wymiana okien o wymiarach szer. 940 mm x wys. 970 mm	4		%	
7.	Pozycja nr 7 zał. nr 1 do SIWZ Wymiana okien o wymiarach szer. 1480 mm x wys. 1390 mm	1		%	
RAZEM:		50	X			

2. Wykonawca składający niniejszą ofertę, a w przypadku oferty wspólnej każdy Wykonawca składający ofertę wspólną oświadcza:
- 1) podałem cenę ofertową, która zawiera wszystkie koszty poniesione w celu należytego wykonania zamówienia,
 - 2) oferuje termin płatności, termin realizacji zamówienia zgodnie z wymaganiami określonymi w SIWZ,
 - 3) oferowany przedmiot zamówienia jest wolny od wad prawnych i nie narusza praw osób trzecich,
 - 4) oferowany przedmiot zamówienia spełnia wszystkie wymagania określone w SIWZ w szczególności w *Szczegółowym opisie przedmiotu zamówienia oraz Istotnych postanowieniach umowy*,
 - 5) zapoznałem się z SIWZ oraz akceptuję jej postanowienia.
 - 6) zapoznałem się z Instrukcją dla Wykonawców, zamieszczoną na stronie <http://weglokokskraj.pl/pl/nasza-firma/dostawcy/profil-nabywcy> oraz, że w przypadku zawarcia umowy zapoznam osoby realizujące umowę po stronie Wykonawcy z ww. Instrukcją,
 - 7) zapoznałem się z wyciągiem z *Wyciągiem z „Regulaminu udzielania zamówień w WĘGLOKOKS KRAJ Sp. z o.o.”*

3. Oświadczam, że:
- 1) brak jest podstaw do wykluczenia mnie z postępowania o udzielenie zamówienia,
 - 2) posiadam niezbędną wiedzę i doświadczenie,
 - 3) dysponuję odpowiednim potencjałem technicznym i osobami zdolnymi do wykonania zamówienia,
 - 4) znajduję się w sytuacji ekonomicznej i finansowej zapewniającej wykonanie zamówienia,
 - 5) nie zalegam z uiszczaniem podatków, opłat lub składek na ubezpieczenia społeczne i zdrowotne (z wyjątkiem przypadków gdy Wykonawca uzyskał przewidziane prawem zwolnienie, odroczenie, rozłożenie na raty zaległych płatności lub wstrzymanie w całości wykonania decyzji właściwego organu),
 - 6) nie znajduję się w stanie likwidacji lub upadłości (za wyjątkiem Wykonawcy, który po ogłoszeniu upadłości zawarł układ zatwierdzony prawomocnym wyrokiem sądu, jeżeli układ nie przewiduje zaspokojenia wierzycieli poprzez likwidację majątku upadłego).
4. Oświadczam, że jestem związany ofertą przez okres 60 dni.

Niniejsza oferta zawiera kolejno ponumerowanych stron.

Numeracją objęte są także dokumenty i oświadczenia (wszystkie załączniki).

Załącznikami do niniejszej oferty są dokumenty (oświadczenia) wymienione w SIWZ:

Nazwa nr dokumentu (oświadczenia):	nr strony w ofercie
1. _____	_____
2. _____	_____
3. _____	_____

.....
(pieczęć i podpisy osoby/osób
upoważnionych do reprezentowania Wykonawcy)

Załącznik Nr 3 do SIWZ

**WYKAZ CZĘŚCI ZAMÓWIENIA JAKIE WYKONAWCA ZAMIERZA POWIERZYĆ
DO WYKONANIA PODWYKONAWCOM**

L.p.	Nazwa i adres Podwykonawcy	Zakres czynności, które zostaną powierzone podwykonawcy	% udział w zamówieniu

.....
(pieczęć i podpisy osoby/osób upoważnionych
do reprezentowania Wykonawcy)

Załącznik nr 4 do SIWZ

Miejscowość _____

Data _____

PEŁNA NAZWA WYKONAWCY

OŚWIADCZENIE WYKONAWCY

Oświadczam, że:

zapewniam w całości niezbędny materiał i sprzęt specjalistyczny, posiadający właściwe atesty i dopuszczenia oraz, że przedmiot zamówienia będzie wykonany zgodnie z przepisami Prawa budowlanego i BHP.

.....
*(pieczęć i podpisy osoby/osób upoważnionych
do reprezentowania Wykonawcy)*

Miejscowość _____

Data _____

PEŁNA NAZWA PODMIOTU

OŚWIADCZENIE

Oświadczam, że w okresie realizacji zamówienia pod nazwą:

.....

będę korzystać z następujących odpłatnych usług świadczonych przez Zamawiającego:

Wyszczególnienie	TAK	NIE	Cena netto zgodnie z obowiązującym u Zamawiającego cennikiem
Rejestracja czasu pracy			1,50 zł/dn.
Koszt karty RCP zwykła			23,00 zł/szt.*
Koszt karty RCP okuta			30,00 zł/szt.*
Korzystanie z łaźni			12,00 zł/dn.
Korzystanie z lampowni, pochłaniaczy			7,70 zł/dn.
Szkolenie BHP 1-5 osób / grupa pow. 5 os.			70,00 / 50,00 zł/os
Pranie, szycie, suszenie ubrań roboczych			2,70 zł/kg
Najem pomieszczeń magazynowych			7,00 zł/m ²
Najem pomieszczeń socjalno-bytowych			9,00 zł/m ²
Najem pomieszczeń biurowych i usługowych			12,00 zł/m ²
Odpady komunalne – opłata miesięczna			14,00 zł/os.
Wod – kan.			13,50 zł/m ³
Energia elektryczna			0,40 zł/kWh
Energia ciepła			3,30 zł/m ²
Korzystanie z telefonów			Wg cennika ZIT
Dzierżawa nieruchomości niezabudowanych			0,30 zł/m ²
Inne (wskazać jakie)			
.....			

Oświadczam, że zapoznałem się z obowiązującym Cennikiem za świadczenie odpłatnych usług przez WĘGLOKOKS KRAJ Sp. z o.o. na rzecz Wykonawcy/Dostawcy.

* Koszt związany z wydaniem karty RCP w kwocie 23,00 zł bądź 30,00 zł naliczany będzie w momencie gdy firma świadcząca / realizująca poszczególne usługi zagubi kartę, zniszczy ją bądź też karta utraci swoją funkcjonalność i to zarówno w trakcie trwania umowy jak i po jej zakończeniu.

(pieczęć i podpisy osoby/osób upoważnionych do reprezentowania Podmiotu*)

Uwagi:

* niepotrzebne skreślić

Do oferty załączyć oryginał oświadczenia.

Miejscowość _____

Data _____

PEŁNA NAZWA WYKONAWCY

**OŚWIADCZENIE WYKONAWCY WSPÓLNIE UBIEGAJĄCEGO
SIĘ O ZAMÓWIENIE**

Oświadczam, że będę ponosił solidarną odpowiedzialność za wykonanie przedmiotu zamówienia.

.....
(pieczęć i podpis/y osoby/osób upoważnionych
do reprezentowania Wykonawcy)

UWAGA! Wypełnia każdy z Wykonawców wspólnie składających ofertę.

Istotne postanowienia, które zostaną wprowadzone do umowy

§ 1

Podstawa zawarcia Umowy

Podstawę zawarcia Umowy stanowią:

1. Protokół końcowy z postępowania o udzielenia zamówienia potwierdzający wynik postępowania o udzielenie zamówienia przeprowadzonego w trybie konkursu ofert, pn.: **Wymiana okien w dziale Gospodarki Materiałowej i Budynku Związków Zawodowych w WĘGLOKOKS KRAJ Sp. z o.o. KWK Bobrek – Piekary Ruch Bobrek - nr sprawy: PRZZ/0637**
2. Specyfikacja Istotnych Warunków Zamówienia.
3. Oferta złożona przez Wykonawcę.

§ 2

Przedmiot Umowy

1. Przedmiotem Umowy jest wymiana okien w dziale Gospodarki Materiałowej i Budynku Związków Zawodowych w WĘGLOKOKS KRAJ Sp. z o.o. KWK Bobrek – Piekary Ruch Bobrek.
2. Wykonawca oświadcza, że świadczenia przedmiotowych robót odpowiadają wszystkim wymaganiom **Załącznika nr 1**.
3. Wykonawca oświadcza, że przedmiot zamówienia jest wolny od wad prawnych i nie narusza praw osób trzecich.
4. W przypadku wystąpienia przez osobę trzecią z jakimkolwiek roszczeniem przeciwko Zamawiającemu wynikającym z naruszenia praw autorskich, praw własności przemysłowej lub know-how przez przedmiot zamówienia, Wykonawca poniesie (zwróci Zamawiającemu) wszystkie koszty i wydatki z tym związane, wliczając w to koszty zapłacone przez Zamawiającego na rzecz osób trzecich, których prawa zostały naruszone.

§ 3

Cena i warunki płatności

1. Wartość Umowy nie przekroczy kwoty:
 - 1) wartość netto zł, (słownie:),
 - 2) stawka VAT – zgodnie z obowiązującymi przepisami w okresie realizacji Umowy.
2. Ceny jednostkowe netto, w oparciu o które będą rozliczane wykonane usługi:

Lp.	Zakres zamówienia	Ilość okien do wymiany JM/szt	Oferowana cena jednostkowa netto zł/szt
1.	2.	3.	4.
1.	<u>Pozycja nr 1</u> zał. nr 1 do SIWZ Wymiana okien o wymiarach szer. 1920 mm x wys. 2130 mm	34	
2.	<u>Pozycja nr 2</u> zał. nr 1 do SIWZ Wymiana okien o wymiarach szer. 970 mm x wys. 1170 mm	3	
3.	<u>Pozycja nr 3</u> zał. nr 1 do SIWZ Wymiana okien o wymiarach szer. 970 mm x wys. 1170 mm	3	
4.	<u>Pozycja nr 4</u> zał. nr 1 do SIWZ Wymiana okien o wymiarach szer. 2000 mm x wys. 1530 mm	1	

Lp.	Zakres zamówienia	Ilość okien do wymiany JM/szt	Oferowana cena jednostkowa netto zł/szt
1.	2.	3.	4.
5.	Pozycja nr 5 zał. nr 1 do SIWZ Wymiana okien o wymiarach szer. 940 mm x wys. 970 mm	4	
6.	Pozycja nr 6 zał. nr 1 do SIWZ Wymiana okien o wymiarach szer. 940 mm x wys. 970 mm	4	
7.	Pozycja nr 7 zał. nr 1 do SIWZ Wymiana okien o wymiarach szer. 1480 mm x wys. 1390 mm	1	

3. W przypadku, kiedy zrealizowana wartość Umowy będzie niższa od maksymalnej wartości Umowy, Wykonawcy nie przysługuje jakiegokolwiek wynagrodzenie oraz jakiegokolwiek roszczenie odszkodowawcze z tytułu niezrealizowanej części Umowy.
4. Wykonane usługi będą rozliczane po całkowitej realizacji tych usług. Podstawą wystawienia faktury za świadczenie przez Wykonawcę usług będzie sporządzony przez Wykonawcę *Protokół odbioru wykonanej usługi* podpisany w imieniu Zamawiającego przez osoby odpowiedzialne za nadzór i realizację umowy. Protokół musi być podpisany nie później niż w pierwszym dniu roboczym miesiąca następnego po miesiącu, w którym wykonano usługę.
5. Ceny netto są stałe a wartość Umowy nie będzie indeksowana. Wartość Umowy netto zawiera wszelkie koszty związane z realizacją zamówienia. Wykonawcy nie przysługuje żadne dodatkowe/uzupełniające wynagrodzenie z tytułu realizacji Umowy.
6. W przypadku, gdy z realizacją zamówienia wiążą się obowiązki celne (w tym związane z formalnościami celnymi i zapłatą cła), obowiązki te spoczywają na Wykonawcy.
7. Faktury za realizację przedmiotu zamówienia Wykonawca wystawiać będzie Zamawiającemu - w terminie wynikającym z właściwych przepisów - od daty podpisania dokumentu potwierdzającego wykonanie zamówienia lub upływu terminu upoważniającego Wykonawcę do wystawienia faktury zgodnie z zapisami Umowy.
8. Fakturę należy wystawić na:

**WĘGLOKOKS KRAJ Sp. z o. o., 41-940 Piekary Śląskie, ul. Gen. Jerzego Ziętka
z dopiskiem w treści – dot. KWK Bobrek-Piekary, Ruch Bobrek**

 i przesłać na powyższy adres.
9. Wystawione faktury muszą zostać sporządzone w języku polskim i zawierać numer, pod którym Umowa została wpisana do elektronicznego rejestru umów Zamawiającego oraz numer zamówienia Zamawiającego
10. Zamawiający upoważnia Wykonawcę do wystawienia faktur VAT bez konieczności składania swojego podpisu.
11. Termin płatności faktur dokumentujących zobowiązania wynikające z Umowy wynosi **90 dni** od daty wpływu faktury do Zamawiającego. Wyklucza się stosowanie zaliczek i przedpłat.
12. Przy zapłacie zobowiązania wynikającego z Umowy, Zamawiający zastrzega sobie prawo wskazania tytułu płatności (numeru faktury).
13. Przy zapłacie zobowiązania w formie przelewu bankowego, Strony ustalają jako termin zapłaty, datę obciążenia rachunku bankowego Zamawiającego.
14. Numer rachunku bankowego Wykonawcy będzie wskazywany każdorazowo tylko i wyłącznie na fakturach.
15. Należności wynikające z Umowy w tym odszkodowawcze i odsetkowe nie mogą być przedmiotem zastawu oraz obrotu (cesja, sprzedaż), zgodnie z art. 509 KC, bez pisemnej zgody Zamawiającego.

§ 4

Termin realizacji Umowy

Okres realizacji zamówienia: **do 6 tygodni od dnia zawarcia umowy.**

§ 5

Zakres rzeczowy przedmiotowej Umowy oraz obowiązki stron

1. Zakres rzeczowy oraz obowiązki stron określa **Załącznik nr 1** do Istotnych postanowień, które zostaną wprowadzone do umowy (do Umowy).
2. Odpłatne usługi świadczone przez Zamawiającego na rzecz Wykonawcy w związku z realizacją przedmiotu Umowy przez Wykonawcę określa **Załącznik nr 2** do Istotnych postanowień, które zostaną wprowadzone do umowy (do Umowy).

§ 6

Nadzór i koordynacja

1. Ze strony Zamawiającego osobami upoważnionymi oraz odpowiedzialnymi za nadzór nad realizacją Umowy oraz podpisanie wszelkich *Protokołów odbioru wykonanej usługi*, wynikających z niniejszej Umowy są:

..... tel.
 tel.

2. Ze strony Wykonawcy osobą/osobami upoważnionymi oraz odpowiedzialnymi za nadzór nad realizacją Umowy oraz podpisanie wszelkich *Protokołów odbioru wykonanej usługi* wynikających z niniejszej Umowy są:

..... tel.
 tel.

3. Zmiana osób odpowiedzialnych za nadzór nie wymaga formy aneksu. O przeprowadzonej zmianie w zakresie osób odpowiedzialnych za realizację Umowy, wymagane jest powiadomienie drugiej strony Umowy.

§ 7

Podwykonawstwo

1. Wykonawca będzie wykonywał przedmiot zamówienia osobiście / za pośrednictwem podwykonawcy* (niepotrzebne skreślić).
2. Wykonawca będzie osobiście wykonywał przedmiot zamówienia, z wyłączeniem zakresu:
 - 1)
 który zostanie wykonany przez podwykonawcę:

..... (dalej jako:
 „Podwykonawca”)

3. Za działania podwykonawców Wykonawca odpowiada jak za działania własne. Postanowienia dotyczące obowiązków związanych z pracownikami lub osobami występującymi po stronie Wykonawcy stosuje się do pracowników/ osób występujących u Podwykonawcy.
4. Wykonawca przedstawia Zamawiającemu do akceptacji projekt umowy z Podwykonawcą. Zamawiający może zgłosić uwagi do umowy z Podwykonawcą w terminie 7 dni od jej przedstawienia.
5. Wykonawca obowiązany jest do przekazania informacji zawierającej nazwę i adres Podwykonawcy, zakres prac podlegających zleceniu oraz kopie dokumentów, świadectw uprawnień, jeżeli takie są wymagane przy realizacji zamówienia, na minimum 7 dni przed planowanym przystąpieniem Podwykonawcy do prac.
6. Zamawiający może nie wyrazić zgody na dopuszczenie Podwykonawcy do wykonywania prac objętych Umową, jeżeli Podwykonawca nie gwarantuje należytego wykonania powierzonych mu prac, w szczególności jeżeli Zamawiający poweźmie wiadomość iż:
 - a) Podwykonawca nie wykonał lub nienależycie wykonał zobowiązania na rzecz Zamawiającego lub innego podmiotu prowadzącego działalność w sektorze górnictwa,
 - b) Podwykonawca znajduje się w sytuacji finansowej niegwarantującej należytego wykonania powierzonych mu zadań (np. nie wypłaca terminowo wynagrodzeń pracownikom, nie reguluje zobowiązań publicznych lub zobowiązań na rzecz innych podmiotów),
 - c) Podwykonawca jest winny spowodowania wypadku na terenie zakładu górniczego lub spowodowania zagrożenia dla ruchu zakładu górniczego.

7. Do zawarcia przez Podwykonawcę umowy z dalszym Podwykonawcą jest wymagana zgoda Zamawiającego i Wykonawcy. Przepisy ust. 2 - 6 w tym przypadku stosuje się odpowiednio.
8. Rozliczenia pomiędzy Wykonawcą i Podwykonawcą będą dokonywane według ich uregulowań. Wykonawca zobowiązany jest dokonywać terminowo wszelkich rozliczeń z Podwykonawcami.

§ 8

Rozwiązanie, odstąpienie lub wypowiedzenie Umowy

1. Strony mogą w każdej chwili **rozwiązać** umowę na mocy porozumienia stron.
2. W przypadku niewykonania lub nienależytego wykonywania zobowiązania wynikającego z umowy przez jedną ze stron, po wyznaczeniu przez drugą ze stron odpowiedniego dodatkowego terminu do wykonania umowy, druga strona w przypadku bezskutecznego upływu tego terminu, będzie uprawniona do **odstąpienia** od umowy *ex nunc (od teraz)*. Jeżeli świadczenia stron są podzielne, a jedna ze stron dopuszcza się zwłoki tylko co do części świadczenia, uprawnienie do odstąpienia od umowy przysługujące drugiej stronie ogranicza się, według jej wyboru, albo do tej części, albo do całej reszty nie spełnionego świadczenia. Strona ta może także odstąpić od całości, jeżeli wykonanie częściowe nie miałoby dla niej znaczenia ze względu na właściwość zobowiązania albo ze względu na zamierzony przez nią cel umowy, wiadomy stronie będącej w zwłóce.
3. Zamawiającemu przysługuje prawo **odstąpienia** od umowy *ex nunc (od teraz)* w przypadku naruszenia przez Wykonawcę przepisów prawa, skutkujących powstaniem zagrożenia bezpieczeństwa mienia Zamawiającego lub zdrowia, życia pracowników. Prawo to Zamawiający może wykonywać w ciągu 30 dni od powzięcia przez niego wiadomości o naruszeniu przez Wykonawcę przepisów prawa skutkujących powstaniem w/w zagrożeń. W takim przypadku Wykonawcy przysługuje wynagrodzenie należne mu z tytułu wykonania części umowy.
4. Zamawiający zastrzega sobie prawo do jednostronnego **odstąpienia** od umowy *ex nunc (od teraz)* w przypadku:
 - 1) wystąpienia istotnej zmiany okoliczności powodującej, że jej wykonanie nie leży w interesie Zamawiającego, czego nie można było przewidzieć w chwili zawarcia umowy. Odstąpienie może nastąpić w terminie 30 dni od powzięcia wiadomości o powyższych okolicznościach. W takim przypadku Wykonawcy przysługuje wynagrodzenie należne mu z tytułu wykonania części umowy,
 - 2) utraty przez Wykonawcę posiadanych uprawnień, do wykonywania działalności lub czynności objętej przedmiotem zamówienia, jeżeli przepisy prawa nakładają obowiązek ich posiadania.
5. Zamawiającemu przysługuje prawo **wypowiedzenia** umowy *ex nunc (od teraz)* z zachowaniem okresu wypowiedzenia wynoszącego 30 dni w przypadku:
 - 1) ograniczenia produkcji skutkującej tym że świadczenie objęte umową nie może być zrealizowane,
 - 2) zmian w strukturze organizacyjnej Zamawiającego lub z innych obiektywnych przyczyn,
 - 3) niewykonywania lub nienależytego wykonywania zamówienia z przyczyn leżących po stronie Wykonawcy.
6. Postanowienia ust. 1-5 nie wyłączają możliwości odstąpienia od umowy na podstawie przepisów kodeksu cywilnego.

§ 9

Kary umowne

1. Zamawiający **może naliczyć** Wykonawcy kary umowne:
 - 1) za **odstąpienie** od umowy przez jedną ze stron z przyczyn leżących po stronie Wykonawcy - w wysokości 10 % wartości netto niezrealizowanej części umowy.
 - 2) za każdy rozpoczęty dzień zwłoki w realizacji przedmiotu Umowy w wysokości 0,2% wartości netto niezrealizowanej w terminie części umowy.
2. W razie niewykonania lub nienależytego wykonania umowy Wykonawca zobowiązany jest zapłacić Zamawiającemu kary umowne:
 - a) w wysokości 0,2% wartości netto przedmiotu umowy w przypadku niedotrzymania terminu umowy za każdy dzień zwłoki.

- b) w wysokości 0,2% wartości netto przedmiotu umowy w przypadku zwłoki w usunięciu wad stwierdzonych przy odbiorze lub w okresie gwarancji, liczony od dnia upływu terminu wyznaczonego na usunięcie wad za każdy dzień zwłoki.
3. Wykonawca może naliczyć Zamawiającemu karę umowną za **odstąpienie** od umowy przez jedną ze stron z przyczyn leżących po stronie Zamawiającego w wysokości 10% wartości netto niezrealizowanej części Umowy, co nie dotyczy przypadków określonych w **§ 8 Rozwiązanie, odstąpienie lub wypowiedzenie Umowy** ust. 4 i 5.
4. Zamawiający może na zasadach ogólnych dochodzić odszkodowania przewyższającego wysokość kar umownych.
5. W przypadku konieczności zlecenia przez Zamawiającego usług objętych Umową innemu Wykonawcy w wyniku:
- 1) nie przystąpienia przez Wykonawcę w danym dniu do realizacji zamówionych usług,
 - 2) odstąpienia od Umowy z winy Wykonawcy.
- Wykonawca jest zobowiązany do pokrycia ewentualnej różnicy pomiędzy kosztami usługi zamówionej przez Zamawiającego u innego Wykonawcy, a kosztami usługi wynikającymi z przedmiotowej umowy.

§ 10

Nadzór wynikający z zarządzenia środowiskowego

W trakcie realizacji zamówienia Wykonawca zobowiązany jest do przestrzegania przepisów prawa w zakresie ochrony środowiska oraz zapisów Instrukcji dla Wykonawców obowiązującej w WĘGLOKOKS KRAJ Spółka z o. o. zamieszczonej na stronie www.weglokokskraj.pl w Profilu Nabywcy.

§ 11

Siła wyższa

1. Strony są zwolnione z odpowiedzialności za niewykonanie lub nienależyte wykonanie Umowy, jeżeli jej realizację uniemożliwiły okoliczności siły wyższej.
2. Siłą wyższą stanowi zdarzenie nagłe, nieprzewidywalne i niezależne od woli stron uniemożliwiające wykonanie Umowy w całości lub w części na stałe lub na pewien czas, któremu nie można zapobiec ani przeciwdziałać przy zachowaniu należytej staranności.
3. Przejawami siły wyższej są w szczególności:
 - a) klęski żywiołowe np. pożar, powódź, trzęsienie ziemi itp.,
 - b) akty władzy państwowej np. stan wojenny, stan wyjątkowy itp.,
 - c) poważne zakłócenia w funkcjonowaniu transportu,
 - d) udokumentowane ujawnienie zmian geologicznych w eksploatacji pokładów w KWK „Bobrek-Piekary” Ruch Bobrek.
4. Strony zobowiązują się wzajemnie do niezwłocznego informowania o zaistnieniu okoliczności stanowiącej siłę wyższą, o czasie jej trwania i przewidywanych skutkach dla Umowy.
5. Jeżeli okoliczność siły wyższej ma charakter czasowy, jednak nie dłuższy niż siedem dni, realizacja zobowiązań wynikających z Umowy ulega przesunięciu o okres trwania przeszkody.

§ 12

Ochrona danych osobowych

1. Wykonawca zobowiązuje się do ochrony powierzonych (udostępnionych) danych osobowych, w tym do stosowania organizacyjnych i technicznych środków ochrony danych osobowych przetwarzanych w systemach informatycznych, zgodnie z zapisami ustawy z dnia 29 sierpnia 1997r. o ochronie danych osobowych (j.t. Dz. U. z 2014r., poz. 1182) oraz rozporządzenia Ministra Spraw Wewnętrznych i Administracji z dnia 29 kwietnia 2004r. w sprawie dokumentacji przetwarzania danych osobowych oraz warunków technicznych i organizacyjnych, jakim powinny odpowiadać urządzenia i systemy informatyczne służące do przetwarzania danych osobowych (Dz. U. Nr 100, poz. 1024).
2. Wykonawca oświadcza, że pracownicy posiadający dostęp do danych osobowych stron umowy znają przepisy dotyczące ochrony danych osobowych oraz będą posiadać stosowne upoważnienia, upoważniające do przetwarzania danych osobowych.
3. Wykonawca zobowiązuje się do zapoznania pracowników wyznaczonych do przetwarzania danych osobowych z przepisami i obowiązkami dotyczącymi ochrony danych oraz odpowiedzialnością w tym zakresie.

4. Wykonawca oświadcza, że dane osobowe zostaną wykorzystane wyłącznie w celu realizacji przedmiotu umowy.
5. Wykonawca przyjmuje do wiadomości, że wszystkie dane osobowe będące przedmiotem bądź wynikiem przetwarzania na podstawie niniejszej umowy, są własnością Zamawiającego
6. Wykonawca zobowiązuje się do przekazania do WĘGLOKOKS KRAJ Sp. z o.o. po zakończeniu umowy wszystkich dokumentów oraz nośników zawierających dane osobowe Zamawiającego.

§ 13

Ochrona tajemnic przedsiębiorcy, zachowanie poufności

1. Strony zobowiązują się do zachowania w tajemnicy informacji technicznych, organizacyjnych, handlowych i innych, definiowanych w ustawie o zwalczaniu nieuczciwej konkurencji, udostępnionych wzajemnie w związku z wykonywaniem niniejszej umowy i do niewykorzystywania ich w jakimkolwiek innym celu niż określony w niniejszej umowie, a także do zachowania w tajemnicy tych informacji, których ujawnienie osobom trzecim lub wykorzystanie ich przez Strony w innym celu niż przedmiot umowy, mogłyby narazić interesy Stron w czasie obowiązywania lub po rozwiązaniu niniejszej umowy. Wykonawca przyjmuje do wiadomości, że wszystkie dane będące przedmiotem bądź wynikiem przetwarzania na podstawie niniejszej umowy są własnością Zamawiającego.
2. Wykonawca zobowiązuje się do usunięcia danych będących własnością Zamawiającego po rozwiązaniu umowy, przy czym Wykonawca ma prawo zachować po jednej kopii wszystkich dokumentów i informacji pozyskanych w związku z umową.
3. Wykonawca przyjmuje do wiadomości, że wszystkie dane będące przedmiotem bądź wynikiem przetwarzania na podstawie niniejszej umowy są prawnie chronioną tajemnicą Zamawiającego i bez wyraźnej zgody Zamawiającego nie mogą być przez Wykonawcę, jego pracowników lub jakiegokolwiek osoby, za które Wykonawca ponosi prawną odpowiedzialność, poza zakresem niniejszej umowy przetwarzane, ani też korygowane czy udostępnione jakiegokolwiek osobie w jakikolwiek sposób.
4. Wykonawca nie jest zobowiązany traktować, jako poufnej, żadnej informacji ujawnionej mu przez Zamawiającego, która:
 - 1) była zgodnie z prawem znana Wykonawcy przed jej ujawnieniem przez Zamawiającego, lub
 - 2) została bez żadnych ograniczeń w zakresie poufności przekazana przez Zamawiającego jakiegokolwiek osobie lub jednostce, lub
 - 3) jest powszechnie znana lub została ujawniona publicznie bez naruszenia niniejszej klauzuli poufności.
5. Ujawnienie informacji stanowiących tajemnicę przedsiębiorstwa jest także dopuszczalne w następujących sytuacjach:
 - 1) Wykonawca może w razie potrzeby dzielić się informacjami związanymi z realizacją niniejszej umowy ze swoimi podwykonawcami zaangażowanymi w realizację niniejszej umowy, z zastrzeżeniem zachowania poufności informacji przez podwykonawców;
 - 2) Wykonawca może ujawniać informacje osobom trzecim, takim jak doradcy i/lub ubezpieczyciele zobowiązani ustawowo do zachowania tajemnicy zawodowej.
6. W sytuacjach, o których mowa w ust. 5, podmioty, które pozyskają informacje, są zobowiązane do zachowania ich poufności.
7. Wykonawca zobowiązuje się, że wszelkie dane i informacje uzyskane w związku z wykonywaniem niniejszej umowy na temat stanu, organizacji i interesów Zamawiającego nie zostaną ujawnione, udostępnione lub upublicznione ani w części, ani w całości, o ile nie wynika to z innych postanowień niniejszej umowy, a jednocześnie nie służy do jej realizacji.
8. Wykonawca zobowiązuje się do zastosowania skutecznych środków technicznych i organizacyjnych zapewniających ochronę wszystkich przekazanych informacji i danych zabezpieczając je przed nieupoważnionym dostępem, uszkodzeniem i/lub nieuprawnioną modyfikacją.
9. W przypadku naruszenia przez którąkolwiek ze Stron zasady poufności Strona poszkodowana ma prawo dochodzenia odszkodowania na zasadach ogólnych kodeksu cywilnego.

§ 14**Ochrona informacji niejawnych**

W trakcie wykonywania Umowy będą przestrzegane przez Strony zapisy ustawy z dnia 5 sierpnia 2010r. o ochronie informacji niejawnych (Dz. U. Nr 182 poz.1228 z późn. zm.).

§ 15**Zasady etyki**

1. Wykonawca nie może naruszać poprzez swoje zachowanie (działanie, znoszenie lub zaniechanie) przepisów obowiązującego prawa. Zakaz ten dotyczy także pracowników, przedstawicieli Wykonawcy oraz innych osób działających w jego imieniu lub na jego rzecz i odnosi się w szczególności do zachowań, które mogą prowadzić do:
 - 1) popełnienia przestępstw określonych w art. 16 ustawy z dnia 28 października 2002r. o odpowiedzialności podmiotów zbiorowych za czyny zabronione pod groźbą kary (Dz.U. 2014, poz. 1417);
 - 2) popełnienia czynów wskazanych w ustawie z dnia 16 kwietnia 1993 roku o zwalczaniu nieuczciwej konkurencji (Dz. U. z 2003r.,Nr 153 poz. 1503 z późn. zm.).
2. Wykonawca winien zapobiegać wszelkim nieuczciwym działaniom ze strony swych przedstawicieli. Wykonawca gwarantuje i zobowiązuje się, że nie wręczał i nie wręczy żadnej darowizny lub prowizji; jak również nie zgadzał się i nie zgodzi się na zapłatę prowizji pracownikowi lub przedstawicielowi Zamawiającego w związku z zamówieniem lub Umową.

§ 16**Badania kontrolne (AUDYT)**

1. W trakcie wykonywania umowy Zamawiający zastrzega sobie prawo do audytu, przez jego upoważnionych przedstawicieli. Wykonawca jest zobowiązany poddać się audytowi w terminie i zakresie wskazanym przez Zamawiającego. Audyt może dotyczyć w szczególności:
 - 1) warunków techniczno-organizacyjnych oraz zgodności procesu realizacji umowy z zapisami umownymi,
 - 2) kwalifikacji i uprawnień pracowników w zakresie zgodności z wymaganiami Zamawiającego,
 - 3) przestrzegania przepisów powszechnie obowiązujących oraz wewnętrznych uregulowań Zamawiającego w zakresie ochrony środowiska i BHP,
 - 4) przestrzegania przepisów powszechnie obowiązujących oraz wewnętrznych uregulowań Zamawiającego w zakresie dyscypliny i czasu pracy,
 - 5) zgodności realizacji umowy z jej postanowieniami,
 - 6) posiadania przez Wykonawcę wymaganych dopuszczeń.
2. Czas trwania audytu może wynieść od 1 do 5 dni roboczych (dni od poniedziałku do piątku z wyłączeniem dni ustawowo wolnych od pracy).
3. Ilość audytów w trakcie trwania umowy nie może przekroczyć 2 na rok kalendarzowy obowiązywania umowy.
4. Zasady ustalenia terminu przeprowadzenia audytu:
 - 1) Zamawiający powiadomi Wykonawcę o przewidywanym terminie przeprowadzenia audytu z wyprzedzeniem 14 dni kalendarzowych w stosunku do daty jego rozpoczęcia;
 - 2) Powiadomienie o audycie winno zawierać:
 - wskazanie zakresu audytu,
 - proponowany termin rozpoczęcia i zakończenia audytu,
 - inne informacje (np. miejsce audytu);
 - 3) Wykonawca w terminie do 3 dni roboczych od daty otrzymania powiadomienia może wnieść uzasadnione uwagi do otrzymanego powiadomienia. Nie wniesienie uwag do powiadomienia we wskazanym powyżej terminie jest jednoznaczne z zaakceptowaniem przez Wykonawcę planowanego audytu;
 - 4) w przypadku wniesienia przez Wykonawcę uwag Zamawiający w terminie do 7 dni roboczych od otrzymania uwag ustosunkuje się do tych uwag poprzez:
 - uwzględnienie ich albo
 - poprzez uzasadnienie odmowy ich uwzględnienia;
 - 5) Termin przeprowadzenia audytu uznaje się za ustalony jeżeli:

- Wykonawca w terminie określonym w pkt. 3) nie wniesie uwag do otrzymanego powiadomienia;
 - Zamawiający uwzględni uwagi wniesione przez Wykonawcę do powiadomienia – obowiązuje termin zaproponowany przez Wykonawcę lub termin wskazany przez Zamawiającego z uwzględnieniem uwag wniesionych przez wykonawcę;
 - Zamawiający odmówi uznania wniesionych przez Wykonawcę uwag - obowiązuje wówczas termin wstępnie wyznaczony w powiadomieniu.
- 6) w przypadku wystąpienia utrudnień w rozpoczęciu/ przeprowadzeniu/ zakończeniu audytu z przyczyn leżących po stronie Wykonawcy, Zamawiający wezwie Wykonawcę do umożliwienia rozpoczęcia wykonania/ dalszego wykonywania audytu w wyznaczonym terminie nie dłuższym niż 5 dni roboczych. Po upływie tego terminu Zamawiający jest uprawniony do naliczenia kary umownej w wysokości 0,1 % łącznego wynagrodzenia umownego netto za każdy rozpoczęty dzień, w którym niemożliwe było rozpoczęcie/ prowadzenie/ zakończenie audytu z przyczyn leżących po stronie Wykonawcy. W przypadku ponownego występowania utrudnień w prowadzeniu audytu z przyczyn leżących po stronie Wykonawcy Zamawiający jest uprawniony do naliczania kar umownych bez uprzedniego wezwania, o którym mowa w zdaniu poprzedzającym. W przypadku wystąpienia opóźnienia w rozpoczęciu/ przeprowadzeniu/ zakończeniu audytu z przyczyn leżących po stronie Wykonawcy, przekraczającego łącznie 7 dni roboczych Zamawiający może odstąpić od umowy w terminie 45 dni kalendarzowych od wystąpienia ww. opóźnienia. Skutek złożonego oświadczenia o odstąpieniu następuje na przyszłość. Z chwilą otrzymania oświadczenia o odstąpieniu Wykonawca jest zobowiązany do zaprzestania wykonywania dostaw albo robót budowlanych/ świadczenia usług i niezwłocznego sporządzenia przy udziale przedstawiciela Zamawiającego ewidencji wykonanych prac w celu rozliczenia wykonanej części umowy. Wykonawca otrzyma jedynie wynagrodzenie za prawidłowo wykonane roboty/usługi/ dostawy. Odstąpienie od umowy nie wyłącza realizacji uprawnień wynikających z wykonanej części umowy, w szczególności wynikających z gwarancji lub rękojmi w zakresie obejmującym odebrane dostawy/ roboty budowlane/ usługi. Odstąpienie od umowy nie wyłącza również obowiązku zapłaty kar umownych naliczonych za niewykonanie/ nienależyte wykonanie umowy w trakcie realizacji wykonanej części umowy oraz obowiązku zapłaty kary umownej przewidzianej na wypadek odstąpienia od umowy przez Zamawiającego z przyczyn leżących po stronie Wykonawcy.
5. Audyt przeprowadzany jest w obecności przedstawiciela Wykonawcy. Niestawienie się przedstawiciela wykonawcy nie wstrzymuje wykonywania czynności w ramach audytu. Przedstawiciel Wykonawcy zostanie każdorazowo zapoznany z czynnościami przeprowadzonymi pod jego nieobecność, czynności te nie będą powtarzane.
6. Cena określona w umowie zawiera wszelkie koszty związane z przeprowadzeniem audytu.
7. Wyniki audytu zatwierdzone przez Pełnomocnika Zarządu WĘGŁOKOKS KRAJ Sp. z o. o. zostaną przekazane Wykonawcy.
8. Wyniki audytu stwierdzające niezgodność realizacji umowy z jej zapisami lub przepisami prawa mogą być podstawą do odstąpienia od umowy z winy Wykonawcy.

§ 17

Postanowienia końcowe

1. Wykonawca jest zobowiązany, aby wszystkie czynności związane z koniecznością bezpośredniego zwrócenia się do WĘGŁOKOKS KRAJ Sp. z o. o. (w tym m.in. uzyskanie akceptacji, przekazanie dokumentacji, doręczanie korespondencji, prowadzenie uzgodnień, itp.), a także wszystkich czynności związanych z wykonywaniem praw i obowiązków WĘGŁOKOKS KRAJ Sp. z o. o. wynikających z zawieranej Umowy, kierowane były na adres strony realizującej Umowę z powiadomieniem osoby pełniącej nadzór nad realizacją Umowy ze strony Zamawiającego.
2. Wykonawca oświadcza, że pod rygorem natychmiastowego odstąpienia przez Zamawiającego od realizacji Umowy bez prawa odszkodowania, nie będzie zatrudniać w jakiegokolwiek formie pracowników WĘGŁOKOKS KRAJ Sp. z o.o. przy wykonywaniu czynności związanych z realizacją Umowy. Zakaz ten nie dotyczy pracowników Zamawiającego, wykonujących na rzecz firm obcych czynności, które na podstawie przepisów

prawa pracy uzasadniają udzielenie pracownikowi przez pracodawcę zwolnienia od pracy. Odstąpienie jest możliwe w terminie 14 dni od momentu powzięcia przez Zamawiającego wiedzy o powyższych okolicznościach.

3. W sprawach nieuregulowanych niniejszą Umową mają zastosowanie odpowiednio przepisy Kodeksu Cywilnego i innych ustaw obowiązujących w tym zakresie.
4. Wszelkie zmiany i uzupełnienia Umowy wymagają formy pisemnej, pod rygorem nieważności.
5. Wykonawca wyraża zgodę na zaciąganie o nim informacji w sądzie i innych organach administracyjnych, których wykorzystanie będzie miało miejsce wyłącznie w celu zabezpieczenia należytego wykonania umowy.
6. Ewentualne sprawy sporne, mogące wyniknąć na tle realizacji niniejszej umowy Strony zobowiązują się rozstrzygać polubownie w drodze negocjacji bezpośrednich. W przypadku braku możliwości polubownego rozwiązania, spory poddawane będą do rozstrzygnięcia przez sąd właściwy rzeczowo i miejscowo dla Zamawiającego.
7. Umowę sporządzono w dwóch jednobrzmiących egzemplarzach, po jednym egzemplarzu dla każdej ze Stron.

Załączniki:

Załącznik nr 1 – Zakres rzeczowy przedmiotu zamówienia.

Załącznik nr 2 – Odpłatne usługi świadczone przez Zamawiającego na rzecz Wykonawcy w związku z realizacją przedmiotu Umowy.

*Załącznik nr 1 do Istotnych postanowień,
które zostaną wprowadzone do umowy*

ZAKRES RZECZOWY PRZEDMIOTU ZAMÓWIENIA

I. Przedmiot zamówienia:

Wymiana okien w dziale Gospodarki Materiałowej i Budynku Związków Zawodowych w WĘGŁOKOKS KRAJ Sp. z o.o. KWK Bobrek – Piekary Ruch Bobrek

II. Lokalizacja miejsca wykonywania usług:

WĘGŁOKOKS KRAJ Sp. z o.o. KWK Bobrek-Piekary Ruch Bobrek, 41-905 Bytom, ul. Konstytucji 76

III. Zakres rzeczowy przedmiotu zamówienia:

Zakres robót obejmuje:

Wymianę starych okien drewnianych skrzynkowych na okna PCV w dziale Gospodarki Materiałowej i Budynku Związków Zawodowych w WĘGŁOKOKS KRAJ Sp. z o.o. KWK Bobrek – Piekary Ruch Bobrek

Wymagania techniczno – użytkowe:

1. Okna szt. 34

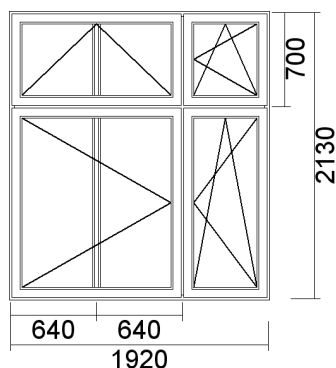

	Widok	OD WEWNĄTRZ	
Profil podokienny	54112 - listwa podparapetowa	listwa podparapetowa I5 1,92 m	
TYP: 1920 x 2130			
Kolor osłonek	białe		
Rodzaj klamki	klamka biała		
SZYBA:			
Szyba nr 1	TMP 4	szyba 1 (2lub3sz)	4,09 m2
Ramka dystansowa nr 1	16(Ar) stal	szyba ramka	4,09 m2
Szyba nr 2	float 4	szyba 2 (2sz)	4,09 m2
Szpros	nie	zerowa	0 %
KOLOR:			
Rdzeń	biały	PCW bez oklein	
Kolor zewnętrzny	biały	kolor PCW: zew. i wew. biały	
Kolor wewnętrzny	biały	kolor PCW: zew. i wew. biały	
OKUCIE:			
Okucia	brak	ogólna A	1 kpl

Pozostałe wymagania dla poz. 1:

1) Parapety blacha brąz szerokość 25 cm	61,2 m.
2) Końcówki do parapetów	34 szt.
3) Parapety PCV białe szerokość 25 cm	71,4 m.
4) Końcówki do parapetów	34 szt.
5) Wycięcie krat zewnętrznych	34 szt.
6) Demontaż + Montaż stolarki	275,4 m.

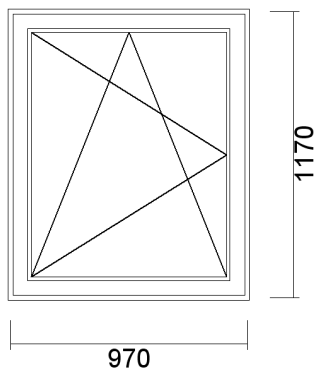
2. Okno szt. 3**2.1 SYSTEM: Avantgarde 7000**

Widok	OD WEWNĄTRZ	zerowa	
Profil podokienny	54112 - listwa podparapetowa	listwa podparapetowa I5 0,97 m	
TYP: OKNO 1-SK.(URL) 970 x 1170			
Uw	Uw 1,29 W/m2K		
Kolor osłonek	osłonki - białe	ogólna A	1 kpl
Rodzaj klamki	klamka biała (I5)	ogólna A	1 szt.
SZYBA:			
Szyba nr 1	TMP 4	szyba 1 (2lub3sz)	1,135 m2
Ramka dystansowa nr 1	16(Ar) stal	szyba ramka	1,135 m2
Szyba nr 2	float 4	szyba 2 (2sz)	1,135 m2
Szpros	nie	zerowa	
KOLOR:			
Rdzeń	biały	PCW bez oklein	
Kolor zewnętrzny	biały	kolor PCW: zew. i wew. biały	
Kolor wewnętrzny	biały	kolor PCW: zew. i wew. biały	
OKUCIE:			
Okucia	MACO	ogólna A	1 kpl

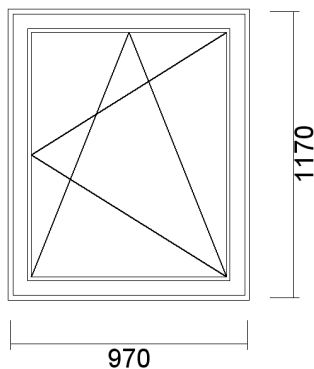
3. Okno szt. 3**3.1 SYSTEM: Avantgarde 7000**

Widok	OD WEWNĄTRZ	zerowa	
Profil podokienny	54112 - listwa podparapetowa	listwa podparapetowa I5 0,97 m	
TYP: OKNO 1-SK.(URP) 970 x 1170			
Uw	Uw 1,29 W/m2K		
Kolor osłonek	osłonki - białe	ogólna A	1 kpl
Rodzaj klamki	klamka biała (I5)	ogólna A	1 szt.
SZYBA:			
Szyba nr 1	TMP 4	szyba 1 (2lub3sz)	1,135 m2
Ramka dystansowa nr 1	16(Ar) stal	szyba ramka	1,135 m2
Szyba nr 2	float 4	szyba 2 (2sz)	1,135 m2

Szpros	nie	zerowa	
KOLOR:			
Rdzeń	biały	PCW bez oklein	
Kolor zewnętrzny	biały	kolor PCW: zew. i wew. biały	
Kolor wewnętrzny	biały	kolor PCW: zew. i wew. biały	
OKUCIE:			
Okucia	MACO	ogólna A	1 kpl

4. Okno szt. 1

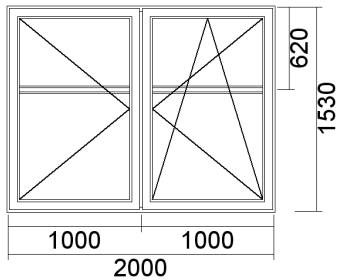

4.1 SYSTEM: Avantgarde 7000

Widok	OD WEWNĄTRZ	zerowa	
Profil podokienny	54112 - listwa podparapetowa	listwa podparapetowa I5	2 m
TYP: OKNO 2-SK.(SŁ.STAŁY) (R+UR) 2000 x 1530			
Kolor osłonek	osłonki - białe	ogólna A	2 kpl
Rodzaj klamki	klamka biała (I5)	ogólna A	2 szt.
SZYBA:			
Szyba nr 1	TMP 4	szyba 1 (2lub3sz)	3,06 m2
Ramka dystansowa nr 1	16(Ar) stal	szyba ramka	3,06 m2
Szyba nr 2	float 4	szyba 2 (2sz)	3,06 m2
Szpros	nie	zerowa	
KOLOR:			
Rdzeń	biały	PCW bez oklein	
Kolor zewnętrzny	biały	kolor PCW: zew. i wew. biały	
Kolor wewnętrzny	biały	kolor PCW: zew. i wew. biały	
OKUCIE:			
Okucia	MACO	ogólna A	1 kpl
DODATKI:			
profil PCW	IGLO 5 - przewiązka	ogólna A	2 m
Kolor zewnętrzny	biały	przewiązka PCW: biała (I5)	2 m
Kolor wewnętrzny	biały	przewiązka PCW: biała (I5)	2 m

5. Okno szt. 4

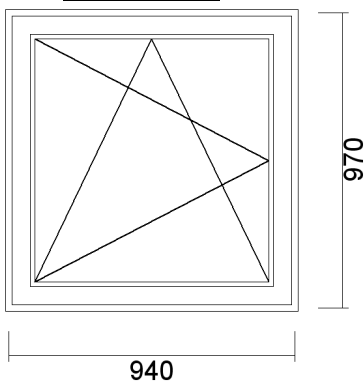

5.1 SYSTEM: Avantgarde 7000

Widok	OD WEWNĄTRZ	zerowa	
Profil podokienny	54112 - listwa podparapetowa	listwa podparapetowa I5	0,94 m
TYP: OKNO 1-SK.(URL) 940 x 970			
Uw	Uw 1,3 W/m2K		
Kolor osłonek	osłonki - białe	ogólna A	1 kpl
Rodzaj klamki	klamka biała (I5)	ogólna A	1 szt.
SZYBA:			
Szyba nr 1	TMP 4	szyba 1 (2lub3sz)	0,912 m2
Ramka dystansowa nr 1	16(Ar) stal	szyba ramka	0,912 m2
Szyba nr 2	float 4	szyba 2 (2sz)	0,912 m2
Szpros	nie	zerowa	
KOLOR:			
Rdzeń	biały	PCW bez oklein	
Kolor zewnętrzny	biały	kolor PCW: zew. i wew. biały	
Kolor wewnętrzny	biały	kolor PCW: zew. i wew. biały	
OKUCIE:			
Okucia	MACO	ogólna A	1 kpl

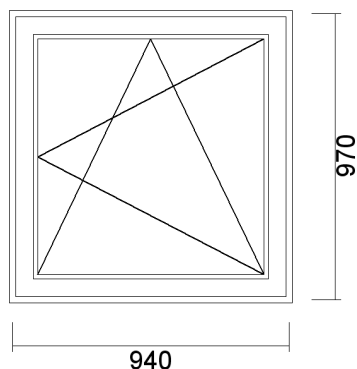
6. Okno szt. 4**6.1 SYSTEM: Avantgarde 7000**

Widok	OD WEWNĄTRZ	zerowa	
Profil podokienny	54112 - listwa podparapetowa	listwa podparapetowa I5	0,94 m
TYP: OKNO 1-SK.(URP) 940 x 970			
Uw	Uw 1,3 W/m2K		
Kolor osłonek	osłonki - białe	ogólna A	1 kpl
Rodzaj klamki	klamka biała (I5)	ogólna A	1 szt.
SZYBA:			
Szyba nr 1	TMP 4	szyba 1 (2lub3sz)	0,912 m2L
Ramka dystansowa nr 1	16(Ar) stal	szyba ramka	0,912 m2
Szyba nr 2	float 4	szyba 2 (2sz)	0,912 m2
Szpros	nie	zerowa	
KOLOR:			
Rdzeń	biały	PCW bez oklein	
Kolor zewnętrzny	biały	kolor PCW: zew. i wew. biały	
Kolor wewnętrzny	biały	kolor PCW: zew. i wew. biały	
OKUCIE:			
Okucia	MACO	ogólna A	1 kpl

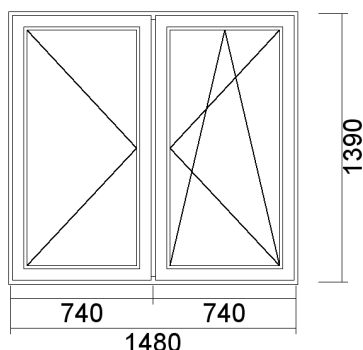
7. Okno szt. 1**7.1 SYSTEM: Avantgarde 7000**

Widok	OD WEWNĄTRZ	zerowa	
Profil podokienny	54112 - listwa podparapetowa	listwa podparapetowa I5	1,48 m
TYP: OKNO 2-SK.(SŁ.STAŁY) (R+UR) 1480 x 1390			
Uw	Uw 1,36 W/m2K		
Kolor osłonek	osłonki - białe	ogólna A	2 kpl
Rodzaj klamki	klamka biała (I5)	ogólna A	2 szt.
SZYBA:			
Szyba nr 1	TMP 4	szyba 1 (2lub3sz)	2,057 m2
Ramka dystansowa nr 1	16(Ar) stal	szyba ramka	2,057 m2
Szyba nr 2	float 4	szyba 2 (2sz)	2,057 m2
Szpros	nie	zerowa	
KOLOR:			
Rdzeń	biały	PCW bez oklein	
Kolor zewnętrzny	biały	kolor PCW: zew. i wew. biały	
Kolor wewnętrzny	biały	kolor PCW: zew. i wew. biały	
OKUCIE:			
Okucia	MACO	ogólna A	1 kpl

Pozostałe wymagania dla poz. 2 - 7:

- | | |
|----------------------------------|----------|
| 1) Parapet blacha brąz 30 x 200 | 1 szt. |
| 2) Parapet PCV marmurek 35 x 220 | 1 szt. |
| 3) Parapet PCV marmurek 20 x 155 | 1 szt. |
| 4) Demontaż + Montaż stolarki | 69,04 m. |

IV. Obowiązki Wykonawcy:

- 1) Wykonawca zobowiązany jest do terminowego wykonania usługi.
- 2) Wykonawca zobowiązuje się wykonać usługi z zachowaniem należytej staranności oraz dbałością o interes Zamawiającego w czasie ich wykonywania.
- 3) Wykonawca zapewni utrzymanie ładu i porządku na obsługiwanym terenie i składowanie materiałów zgodnie z obowiązującymi przepisami p.poż. i ochrony środowiska.
- 4) Po wykonaniu usługi teren i pomieszczenie gdzie wykonywane były roboty powinno być doprowadzone do stanu pierwotnego.
- 5) Wykonawca zobowiązany jest do prowadzenia robót pod kierownictwem i nadzorem osób Zleceniodawcy.
- 6) Wykonawca zobowiązany jest stosować przepisy obowiązujące w Zakładzie Górniczym i ponosi odpowiedzialność za skutki powstałe w wyniku zaniedbań w powyższym zakresie.
- 7) Wykonawca ponosi wyłączną odpowiedzialność i wszelkie konsekwencje wynikające z ewentualnych roszczeń praw osób trzecich w związku z realizacją niniejszej umowy.
- 8) Wykonawca zobowiązany jest do znajomości i stosowania zasad zabezpieczeń przeciwpożarowych obiektów i urządzeń KWK „Bobrek”.
- 9) Wykonawca zobowiązany jest do zgłaszania przedstawicielowi Zamawiającego wszelkich zauważonych awarii, usterek w majątku Zamawiającego.

- 10) Wykonawca jest zobowiązany do przestrzegania zasad ewidencji osób przebywających na Kopalni oraz prowadzenia stosownej dokumentacji.
- 11) O każdym zaistniałym wypadku przy pracy, niebezpiecznym zdarzeniu, które spowodowało lub mogło spowodować zagrożenie dla życia lub zdrowia ludzkiego, ruchu kopalni lub bezpieczeństwa powszechnego Wykonawca zobowiązany jest niezwłocznie powiadomić Zamawiającego, zgodnie z obowiązującymi przepisami oraz na zasadach ujętych w obowiązujących w kopalni Zarządzeniach Dyrektora i Kierownika Ruchu Zakładu Górniczego. Po zakończeniu miesiąca, Wykonawca przedłoży w Dziale BHP do dnia I-go następnego miesiąca, pisemne sprawozdanie z zaistniałych wypadków przy pracy łącznie z określonymi wnioskami profilaktycznymi wynikłymi po zbadaniu ich przyczyn i okoliczności.
- 12) W przypadku zaistnienia wypadku przy pracy pracownika Wykonawcy, dokumentację powypadkową i stosowną dokumentację w zakresie określenia przyczyn i okoliczności wypadku sporządza służba BHP Wykonawcy.
- 13) W przypadku powstania przy wykonywaniu robót stanu zagrożenia dla życia lub zdrowia pracowników lub bezpieczeństwa Ruchu Kopalni, Wykonawca zobowiązany jest natychmiast wstrzymać prowadzenie robót w strefie zagrożenia, wycofać pracowników w bezpieczne miejsce oraz powiadomić Zamawiającego.
- 14) Wykonawca zobowiązany jest ubezpieczyć swoich pracowników od następstw nieszczęśliwych wypadków (śmierć, trwałe uszczerbek na zdrowiu) oraz ponosi pełną odpowiedzialność za następstwa wypadków własnych pracowników powstałych przy wykonywaniu przedmiotu umowy oraz w drodze do i z pracy.
- 15) Wykonawca zobowiązany jest wyposażyć swoich pracowników w niezbędne narzędzia do realizacji przedmiotu zamówienia.
- 16) Wykonawca zobowiązany jest wyposażyć załogę w odzież, obuwie, środki lub sprzęt ochrony indywidualnej zgodnie z obowiązującymi przepisami. Odzież, obuwie, środki i sprzęt ochrony indywidualnej winne posiadać:
 - a) oznakowanie znakiem CE,
 - b) deklarację zgodności WE wystawioną przez producenta danego wyrobu lub upoważnionego przedstawiciela wg obowiązujących przepisów prawa,
 - c) instrukcję użytkowania dostarczoną wraz z wyrobem.Ww. wyroby muszą być oznakowane zgodnie z obowiązującymi przepisami na każdym egzemplarzu w sposób widoczny, czytelny i odporny na zatarcie przez cały okres jego użytkowania.
Wykonawca ponosi pełną odpowiedzialność za skutki powstałe wyniku zaniedbań w powyższym zakresie.
- 17) **Wykonawca zobowiązany jest dostarczyć Zamawiającemu niżej wymienione dokumenty (w języku polskim):**
Wymagane dokumenty które należy dostarczyć Zamawiającemu przed rozpoczęciem realizacji zamówienia
 - a) Wykaz pracowników wykonujących prace na terenie zakładu górniczego zawierający następujące dane personalne: imię, nazwisko, datę urodzenia, PESEL, adres.
Wymagane dokumenty które należy dostarczyć Zamawiającemu po zakończeniu realizacji zadania (wraz z odbiorem końcowym)
 - a) Karta gwarancyjna,
 - b) Protokół odbioru wykonanej usługi.

V. Zakres odpowiedzialności Wykonawcy:

- 1) Odpowiedzialność za wszelkie skutki wynikłe z korzystania niezgodnie z obowiązującymi przepisami urzędów obsługiwanych przez pracowników Wykonawcy, ponosi Wykonawca.
- 2) Wykonawca odpowiedzialny jest za okresowe szkolenie swoich pracowników w zakresie BHP.
- 3) Wykonawcy, którzy złożyli ofertę wspólną odpowiadają solidarnie za wykonanie przedmiotowej umowy. *(jeżeli dotyczy)*

VI. Obowiązki Zamawiającego:

- 1) Wskazanie miejsca wykonywania usług, przekazanie frontu robót, udostępnienie Wykonawcy obiektów niezbędnych do realizacji przedmiotu zamówienia, itp.
- 2) Zamawiający wyznaczy imiennie nadzorującą osobę Dozoru pełniącą funkcję Inspektora Nadzoru i Koordynatora odpowiedzialnego za stały nadzór nad usługami wykonywanymi przez Wykonawcę.
- 3) Nadzór nad robotami prowadzonymi przez Wykonawcę będzie pełniony zgodnie ze schematem organizacyjnym, zatwierdzonym przez Kierownika Ruchu Zakładu Górniczego.
- 4) Do obowiązków Zamawiającego należy potwierdzenie faktycznego wykonania zakresu prac określonych w Protokole wykonania usługi.
- 5) Zamawiającemu przysługuje w każdej chwili prawo kontroli wykonywanych usług i ich zgodności z przedstawionym rozliczeniem oraz obowiązującą umową.
- 6) W przypadku zaistnienia wypadku przy pracy, któremu uległ pracownik Wykonawcy na terenie Kopalni, do czasu przejścia dochodzenia przez służby BHP Wykonawcy, Inwestor zobowiązany jest zapewnić:
 - d) niezwłoczne zorganizowanie pierwszej pomocy dla poszkodowanego,
 - e) zabezpieczenie miejsca wypadku, gdy wypadek miał miejsce poza rejonem pracy protokolarnie przekazanym Wykonawcy,
 - f) udostępnienie niezbędnych informacji i materiałów służbie BHP Wykonawcy.Powyższa procedura w koniecznym zakresie dotyczyć będzie również pracowników Wykonawcy wymagających nagłej interwencji medycznej.

VII. Realizacja przedmiotu zamówienia:

- 1) Wykonawca winien wykonać przedmiot zamówienia (usługę) zgodnie z zachowaniem obowiązujących przepisów, własnym sprzętem, narzędziami oraz przy użyciu własnych materiałów.
- 2) Wykonawca poniesie koszty wszelkich transportów związanych z realizacją zadania.

VIII. Gwarancja i warunki odszkodowania:

- 1) Na przedmiot zamówienia należy udzielić gwarancji na okres nie krótszy niż **24 miesiące** od dnia dokonania przez Zamawiającego protokolarnego odbioru przedmiotu zamówienia.
- 2) W przypadku wadliwego wykonania robót, Wykonawca zobowiązuje się na własny koszt dokonać naprawy gwarancyjnej w terminie uzgodnionym przez strony umowy.
- 3) Okres gwarancji wydłuża się o czas wykonywania napraw gwarancyjnych.
- 4) Naprawy gwarancyjne mogą być prowadzone wyłącznie przez osoby posiadające stosowne, zgodnie z obowiązującymi przepisami kwalifikacje i uprawnienia.
- 5) Przyjęcie lub odbiór przedmiotu zamówienia w żadnym przypadku nie zwalnia Wykonawcy od odpowiedzialności za wady lub inne uchybienia w spełnieniu wymagań określonych przez Zamawiającego.
- 6) Jeżeli umowa i dokument gwarancyjny nie stanowią inaczej, odpowiedzialność z tytułu gwarancji jakości obejmuje zarówno wady powstałe z przyczyn, które w chwili przyjęcia lub odbioru tkwiły w przedmiocie zamówienia, jak i wszelkie inne wady fizyczne, powstałe lub ujawnione przed upływem terminu obowiązywania gwarancji.
- 7) Jeżeli Wykonawca, po wezwaniu do usunięcia wad z tytułu gwarancji, nie dopełni obowiązków wynikających z gwarancji, Zamawiający uprawniony będzie do usunięcia wad na koszt i ryzyko Wykonawcy, zachowując przy tym inne uprawnienia wynikające zarówno z SIWZ, umowy jak i rękojmi.
- 8) W przypadku rozbieżności stanowisk, co do uznania reklamacji, Zamawiający może zlecić wykonanie badań niezależnemu ekspertowi wskazanemu przez Zamawiającego.
- 9) W przypadku uzyskania wyników badań potwierdzających wady przedmiotu zamówienia koszty badań ponosi Wykonawca. Wysokość kosztów badań określi każdorazowo niezależny ekspert.
- 10) Gwarancja nie wyłącza uprawnień Zamawiającego z tytułu rękojmi za wady fizyczne lub prawne przedmiotu zamówienia.

- 11) Oświadczenie o udzieleniu gwarancji zawarte powyżej uznaje się za równoznaczne z wydaniem dokumentu gwarancyjnego. Jeżeli Wykonawca dostarczy odrębny dokument gwarancyjny warunki i uprawnienia w nim określone nie mogą być sprzeczne lub mniej korzystne dla Zamawiającego niż warunki i uprawnienia wynikające z postanowień Umowy i obowiązujących przepisów prawa polskiego.

*Załącznik nr 2 do Istotnych postanowień,
które zostaną wprowadzone do umowy*

**ODPŁATNE USŁUGI ŚWIADCZONE PRZEZ ZAMAWIAJĄCEGO NA RZECZ WYKONAWCY
W ZWIĄZKU Z REALIZACJĄ PRZEDMIOTU UMOWY**

- Zamawiający będzie odpłatnie świadczył na rzecz Wykonawcy usługi związane z realizacją przedmiotu Umowy.
- Strony zgodnie ustalają, że Zamawiający będzie świadczył następujące usługi:

Lp.	Wyszczególnienie	TAK	NIE
1	Rejestracja czasu pracy		
2	Koszt karty RCP zwykła/okuta*		
3	Korzystanie z łaźni		
4	Korzystanie z lampowni i pochłaniaczy		
5	Szkolenie BHP		
6	Pranie, szycie, suszenie ubrań roboczych		
	Inne (wskazać jakie):		
7		
8		

- Podstawą do obciążenia za wskazane powyżej przez Wykonawcę usługi będzie miesięczny protokół sporządzony przez Zamawiającego, stwierdzający każdorazowo zakres świadczonych usług. Protokół będzie podstawą do wystawienia faktury przez Zamawiającego.
- Dla zapewnienia bezpiecznych warunków pracy oraz właściwego przeszkolenia pracowników wykonujących prace w ruchu zakładu górniczego, przed rozpoczęciem robót, pracownicy Wykonawcy zobowiązani są odbyć szkolenie bhp w zakresie:
 - obowiązujących w zakładzie górniczym przepisów bezpieczeństwa i higieny pracy;
 - prowadzenia ruchu oraz bezpieczeństwa pożarowego;
 - występujących zagrożeń;
 - porządku i dyscypliny pracy;
 - zasad łączności i alarmowania;
 - znajomości rejonu prac;
 - sposobu zgłoszenia wypadków.
- Szkolenie będzie prowadzone przez Zamawiającego lub jednostkę organizacyjną/szkoleniową, z którą Zamawiający ma podpisaną umowę na świadczenie usług szkoleniowych.
- Opłata za korzystanie z wskazanych usług naliczana będzie zgodnie z obowiązującym w WĘGLOKOKS KRAJ Sp. z o.o. cennikiem:

Lp.	Rodzaj Usługi	Wartość jednostkowa (netto)
1	Rejestracja czasu pracy	1,50 zł/dn.
2	Koszt karty RCP zwykła/okuta	23,00 / 30,00 zł/szt.*
3	Korzystanie z łaźni	12,00 zł/dn.
4	Korzystanie z lampowni i pochłaniaczy	7,70 zł/dn.
5	Szkolenie BHP 1-5 osób/grupa pow. 5 os.	70,00 /50,00 zł/os.
6	Pranie, szycie oraz suszenie ubrań roboczych	2,70 zł/kg
	Inne (wskazać jakie):	
7	

7. Do wyżej wymienionych stawek zostanie doliczony podatek VAT.
8. Zamawiający zobowiązany jest każdorazowo poinformować Wykonawcę na piśmie o zmianach wysokości stawek, a tym samym o wysokości ponoszonych opłat. Wprowadzenie przez Zamawiającego nowych wysokości stawek nie wymaga zmiany niniejszego załącznika do Umowy.
9. Faktury wystawiane będą przez Zamawiającego w okresach miesięcznych z terminem płatności 60 dni od daty wystawienia faktury.
10. Datą zapłaty należności jest dzień wpływu środków na rachunek bankowy Zamawiającego.
11. Zamawiającemu przysługuje prawo naliczania odsetek ustawowych w przypadku opóźnienia w zapłacie należności w wysokości wynikającej z aktualnie obowiązujących przepisów.

* Koszt związany z wydaniem karty RCP w kwocie 23,00 zł bądź 30,00 zł naliczany będzie w momencie gdy firma świadcząca / realizująca poszczególne usługi zagubi kartę, zniszczy ją bądź też karta utraci swoją funkcjonalność i to zarówno w trakcie trwania umowy jak i po jej zakończeniu.